

Tuinieren en wonen 2023

eph
schmidt

BROEIKASSEN EN ACCESSOIRES, BROEIBAKKEN, VERHOOGDE BLOEMBEDDEN,
REGALEN VOOR OPENHAARDHOUT, METALEN GEREEDSCHAPSSCHUREN EN MEER



Vitavia

PERGART

GLOBEL



VITAVIA ♦ PERGART ♦ GLOBEL

www.eph-schmidt.de



In de tuin THUIS

Sinds 1922 voorziet het familiebedrijf eph schmidt actieve mensen van hoogwaardige producten voor tuin, terras en balkon.

Erg bekend zijn de Vitavia-kassen uit eigen productie. De hobbykassen met aluminium frame en verschillende beglazingssystemen zorgen al vele jaren voor plezier in de tuin van hobbytuiniers en plantenliefhebbers. Het grote aanbod dekt de vraag naar klassieke modellen voor beginners, naar aantrekkelijke blikvangers op ruime percelen en naar functionele kassen voor de veeleisende groenteteelt.

Met irrigatiesystemen en andere nuttige accessoires voor kassen (van Elgo, Vitavia en Pergart, z. pag. 64), kweekbakken, opslagboxen en metalen gereedschapsschuren (van Globel en Pergart, vanaf blz. 108) wordt het assortiment aangevuld met zorgvuldig geselecteerde producten voor iedereen die in de tuin actief is.

eph schmidt biedt dit jaar voor het eerst met de Universum (zie pag. 130) een eigen gereedschapsschuur aan: terwijl de dubbele frameprofielen zijn ontleend aan de al lang bewezen premium kassen, werd voor de beglazing en zijwanden gekozen voor een mix van aluminium sandwichpanelen, glas en holle kamerplaten.

Met de Circus – nog een noviteit – breidt Vitavia zijn lifestyle-assortiment uit met een vogelvolière. Ook de Circus (z. pag. 104) werd ontwikkeld met een Vitavia-kas, de populaire Pavillon Hera, in het achterhoofd.

In het assortiment raakt de hoogwaardige tuinuitrusting van Zinalume® (van Vitavia vanaf pag. 86) steeds meer ingeburgerd: verhoogde bedden, brandhoutrekken, composters en ook de op Vitavia-kassen toegespitste binnenbedden van dit bijzondere materiaal (z. pag. 92) mogen zich verheugen in een toenemende populariteit. De producten worden via alle grotere bouwmarkten verkocht, met de meesten van hen heeft eph schmidt al een jarenlange samenwerking.

eph schmidt – meer dan 100 jaar ervaring en ideeën voor uw tuin!

INHOUD

Tuiniers en leven



06 KASSEN

Vitavia

KLASSIEKE MODELLEN

Venus 2500 – 6200	8
Comet 2500 – 6200	10
Planet 2500 – 6200	12
Apollo 2500 – 6200	14
Triton 2500 – 7500	16
Meridian 1 6700 – 11500	18
Meridian 2 6700 – 11500	20
Uranus 6700 – 11500	22
Jupiter 6700 – 11500	24
Olymp 6700 – 11500	26
Cassandra 8300 – 11500	28
Zeus Comfort 6200 – 15700	30

SPECIALE MODELLEN

Polis balkonkas	32
Orion 3800 – 5000	34
Playa 5900 – 7600	36
Diana 5000 – 11500	38
Sirius Orangerie	40
Hera 4500 – 9000	42
Galaxis	44
Aphrodite 7800 – 11500	46
Fortuna	48
MUURKASSEN	
Ida 900 – 7800	50
Flora	52
Athena 7000 – 11900	54

WAT U MOET WETEN

Productlegenda	56
Belangrijke wetenswaardigheden	58
KASACCESSOIRES	64
Inrichting	66
Ventilatie en temperatuurcontrole	69
Irrigatie	72
Basics	74
Licht en schaduw	79

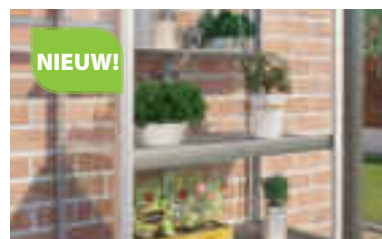



NIEUW!



NIEUW!



Vitavia

NIEUW!



NIEUW!



80

TUINUITRUSTING

KWEEKBAKKEN EN HOGE KWEEKBAKKEN

Feronia en Levana	82
Gaia	84
Gaia Jumbo en Gamma	86

HOGE BEDDEN

Linus	88
Vita	90
Afdekkingen voor verhoogde bedden	94

EXTRA'S

Plantententen en beschermtunnels	96
Brandhoutrek Ardor	98
Composter Tami	100
Minikas Merlin	102
Vogelvolière Circus	104
Kleine extra's	106



108

METALEN GEREEDSCHAPSSCHUREN

GLOBEL

Tuinmanager Dream	110
Ruimtwonder Tower	112
Thuiswerkplaats Worker	114
Droomopslag Parker	116
Lessenaarsdak Skillion	118
Wandversiering Lean-To	120
Fietsoase Family	122
Containerdepot Easy	124
Accessoires	126



NIEUW!



108

VITAVIA EN PERGART

128

Gereedschapsschuur Universum	130
------------------------------	-----

Vitavia

NIEUW!



Zadeldak Düsseldorf	132
Zadeldak Düsseldorf II	134
Zadeldak Köln II	136
Zadeldak Frankfurt II	138
Zadeldak Dresden II	140
Plat dak Marburg	142
Plat dak Rheinfelden	144
Lessenaarsdak Leipzig II	146
Lessenaarsdak Lübeck	148
Opslagboxen Linz en Bern	150
Accessoires	152





Vitavia
BROEIKASSEN

HIER BENT U OP DE JUISTE PLEK, WANNEER...

...leven in uw tuin wilt brengen: Stap in de groenteteelt of ga naar het volgende niveau van tuinieren in de kas. Schep een groen oase of vindt een onderkomen voor de winter voor uw planten. Misschien heeft u nog wel hele andere ideeën, die u kunt verwezenlijken met een van onze vele klassieke en buitengewone modellen. U zult zien: Wij hebben iets voor u!

En om zoveel mogelijk uit uw nieuwe leven te kunnen halen, vindt u passende broeikasaccessoires direct na de pagina's met broeikassen (vanaf pagina 64).

VENUS

2500 - 6200

De Venus is de beste eerste keuze: Onder het dak van ons populaire model is het met weinig inspanning zelfs genieten voor beginners.

De Venus die TÜV-gecertificeerd, betaalbaar en ook in kleine maten verkrijgbaar is, is al vele jaren de klassieker voor een startende broeikas-tuinman.

Voor wat de beglazing betreft kan worden gekozen tussen holle kamerplaten (HKP) en veiligheidsglas, kristalhelder (ESG). De holle kamerplaten zijn verkrijgbaar in een dikte van ca. 4 of 6 mm. Ze bestaan uit uv-gestabiliseerd polycarbonaat. De beglazing van de dakramen heeft bij HKP altijd een dikte van ca. 4 mm.

Holle kamerplaten bieden door hun hogere isolerende eigenschappen meer voordelen en functionaliteit dan glas. Ze zijn breukbestendiger en lichter. Het licht melkachtige oppervlak breekt het licht zodat meestal geen beschaduwden meer nodig is. Glas daarentegen garandeert een hoge lichtdoorlatendheid en maakt indruk door de klassieke look. Op zonnige, hete dagen moet het glas beschaduwd worden om de planten te beschermen tegen verbranding. Vitavia veiligheidsglas, kristalhelder (ESG) is altijd gehard, zodat het bij normale belasting niet breekt. Wanneer het toch eens beschadigd raakt, wordt gegarandeerd dat er geen scherpe randen ontstaan.

Bij de hier gebruikte klinkerbeglazing worden de glasplaten overlappend gemonteerd en met glasveerklemmen in het profiel bevestigd. Het model Venus heeft een licht lopende kogelgelagerde schuifdeur met een breedte van 0,61 m en een hoogte van 1,61 m.

Hij is in vier verschillende groottes met vloerooppervlakken van 2,5 tot 6,2 m² en in drie kleuren verkrijgbaar: geanodiseerd aluminium, smaragd of zwart gepoedercoat.

Afhankelijk van het model is de kas standaard van één of twee dakramen voorzien. De regengoten horen ook bij de standaard uitrusting.

U vindt passende accessoires zoals de schaduwstof en zijramen, in het hoofdstuk Accessoires op de pagina's 64 tot 79. Een funderingsframe van verzinkt en kleurgecoat plaatstaal is erg nuttig voor een vlakke en haakse montage van de broeikas.



Model	Uitvoeringen	Geanodiseerd aluminium	Smaragd ¹⁾	Zwart ¹⁾	
		Art nr.	Art nr.	Art nr.	
VENUS 2500 met 1 dakraam Vloerooppervlak: ca. 2,5 m ² Sokkelmaat: 192 x 130 cm		HKP: ca. 4 mm	260464	261044	40001563
		HKP: ca. 6 mm	260469	261049	40001564
		ESG: ca. 3 mm	260465	261045	40001565
		Stalen funderingsframe: H 12,5 cm	263460	261704	267790
VENUS 3800 met 1 dakraam Vloerooppervlak: ca. 3,8 m ² Sokkelmaat: 192 x 192 cm		HKP: ca. 4 mm	260664	261064	40001566
		HKP: ca. 6 mm	260669	261069	40001567
		ESG: ca. 3 mm	260665	261065	40001568
		Stalen funderingsframe: H 12,5 cm	263660	261706	267792
VENUS 5000 met 1 dakraam Vloerooppervlak: ca. 5 m ² Sokkelmaat: 192 x 254 cm		HKP: ca. 4 mm	260784	261084	40001569
		HKP: ca. 6 mm	260789	261089	40001570
		ESG: ca. 3 mm	260785	261085	267085
		Stalen funderingsframe: H 12,5 cm	263780	261708	267794
VENUS 6200 met 2 dakramen Vloerooppervlak: ca. 6,2 m ² Sokkelmaat: 192 x 317 cm		HKP: ca. 4 mm	260864	261104	40001571
		HKP: ca. 6 mm	260869	261109	40001572
		ESG: ca. 3 mm	260865	261105	40001573
		Stalen funderingsframe: H 12,5 cm	263860	261710	267796

1) gepoedercoat 2) De uitrustingen zijn accessoires en niet inbegrepen in de prijs. Alle afmetingen zijn bij benadering. Technische wijzigingen voorbehouden. Kleurweergave niet bindend De hoogtematen zijn gemeten vanaf de bovenkant van het funderingsframe. Garantie bepalingen onder: www.vitavia.de/service/garantiebestimmungen



✓ Perfect instapmodel

✓ Verkrijgbaar met holle kamerplaten of veiligheidsglas

✓ Deur voorbereid voor hangslot

Venus 2500²⁾ – ESG – smaragd¹⁾
De afbeelding toont de broeikas met een stalen funderingsframe als accessoire



TIP: Stalen funderingsframe

Het stalen funderingsframe van gelakt plaatstaal zorgt voor een stabiele onderconstructie voor Vitavia broeikas en maakt het recht en vlak uitlijnen hiervan eenvoudiger. Omdat het frame precies onder het bodemprofiel zit, wint de broeikas aan extra hoogte. Het kan – in tegenstelling tot andere onderconstructies, direct worden verbonden met de puntfundering. Het wordt door middel van de meegeleverde funderingsklemmen, zonder extra schroeven, aan de broeikas bevestigd. Meer informatie vindt u op pagina 62-63.



**15 JAAR
GARANTIE**
OP CONSTRUCTIE
EN FRAME

**10 JAAR
GARANTIE**
OP HOLLE KAMERPLATEN
TEGEN VERWERING



Venus 6200²⁾ – HKP – geanodiseerd aluminium
De afbeelding toont de broeikas met een stalen funderingsframe als accessoire

COMET

2500 - 6200

Op uw plaatsen, klaar, groen: Broeikas Comet maakt een snelle start in het tuinieren in de tuinkas mogelijk.

Zo zorgt de bedekking van 4 mm dikke, uv-gestabiliseerde holle kamerplaten (HKP) voor solide isolerende eigenschappen. Ze vangen temperatuur dalingen aan bijvoorbeeld het begin van het seizoen, en met name 's nachts, op en beschermde de planten ook tegen te fel zonlicht. Zo hoeven beginners zich maar beperkt bezig te houden met deze beide omstandigheden wanneer de broeikas op de juiste manier is bedekt. Holle kamerplaten zijn bovendien breukbestendiger en lichter dan glas.

De Comet onderscheidt zich door de bevestiging van de platen door middel van een nieuwe combinatie van insteek- en klemtechniek. Een bijzonder kenmerk is de optioneel verkrijgbare Comfort-set voor een volledig beglazing zonder klemmen. De set bestaat uit transparante pc-strips, die de veerklemmen volledig vervangen en daarnaast als discrete elegante bescherming tegen de wind dienen.

Een lichtlopende, kogelgelagerde schuifdeur met een breedte van 0,61 m en een hoogte van 1,61 m garandeert een comfortabele toegang en samen met het te openen dakraam een optimale ventilatie op met name hete dagen.

De Comet is verkrijgbaar in vier verschillende groottes en drie kleuren. Naast de dakramen behoren ook de regengoten tot de standaarduitrusting.

Een funderingsframe (h. 12,5 cm) van verzinkt en kleurgecoat plaatstaal is erg nuttig voor een vlakke en haakse montage van de broeikas.



ONZE TIP:

De Comet kan met de Comfort-set volledig zonder klemmen worden beglaasd! Met transparante strips worden ook de veerklemmen op de buitenprofielen vervangen.



Model	Uitvoeringen	Geanodiseerd aluminium Art nr.	Smaragd ¹⁾ Art nr.	Zwart ¹⁾ Art nr.
COMET 2500 met 1 dakraam Vloeroppervlak: ca. 2,5 m ² Sokkelmaat: 192 x 130 cm		HKP: ca. 4 mm 40002200	40004384	40004377
		Stalen funderingsframe: H 12,5 cm 263460	261704	267790
		Comfort-set zonder klemmen (transparante pc-strips) 40002579	40002579	40002579
COMET 3800 met 1 dakraam Vloeroppervlak: ca. 3,8 m ² Sokkelmaat: 192 x 192 cm		HKP: ca. 4 mm 40002201	40004383	40004378
		Stalen funderingsframe: H 12,5 cm 263660	261706	267792
		Comfort-set zonder klemmen (transparante pc-strips) 40002580	40002580	40002580
COMET 5000 met 1 dakraam Vloeroppervlak: ca. 5 m ² Sokkelmaat: 192 x 254 cm		HKP: ca. 4 mm 40002202	40004382	40004379
		Stalen funderingsframe: H 12,5 cm 263780	261708	267794
		Comfort-set zonder klemmen (transparante pc-strips) 40002581	40002581	40002581
COMET 6200 met 2 dakramen Vloeroppervlak: ca. 6,2 m ² Sokkelmaat: 192 x 317 cm		HKP: ca. 4 mm 40002203	40004381	40004380
		Stalen funderingsframe: H 12,5 cm 263860	261710	267796
		Comfort-set zonder klemmen (transparante pc-strips) 40002582	40002582	40002582



✓ Perfect instapmodel met HKP voor zacht licht

✓ Deur voorbereid voor een hangslot

✓ De HKP worden rechtstreeks in de tussenprofielen van dak en zijanten gestoken

Comet 6200²⁾ – HKP – zwart¹⁾
De afbeelding toont de broeikas met een stalen funderingsframe als accessoire



15 JAAR GARANTIE
OP CONSTRUCTIE EN FRAME

10 JAAR GARANTIE
OP HOLLE KAMERPLATEN TEGEN VERWERING



Comet 5000²⁾ – HKP – geanodiseerd aluminium
De afbeelding toont de broeikas met een stalen funderingsframe als accessoire

PLANET

2500 - 6200

De TÜV-gecertificeerde Planet biedt beginners en hobbytuiniers verscheidene mogelijkheden om hun tuinseizoen lonend te maken.

Zo kunnen ze voor de bedekking kiezen uit ca. 6 mm dikke, uv-gestabiliseerde holle kamerplaten (HKP) en kristalhelder veiligheidsglas (ESG). Daarbij zorgt de HKP-bedekking voor betrouwbare isolerende eigenschappen om bijv. temperaturdalingen aan het begin van het seizoen en met name 's nachts op te vangen en de planten te beschermen tegen te fel zonlicht. Met de ESG-klinkerbeglazing daarentegen integreert de Planet naadloos in de eigen tuin, garandeert duidelijk zicht in de kas – en ook naar buiten. De platen worden, ongeacht of het om polycarbonaat platen of platen van veiligheidsglas gaat, bevestigd met de bewezen veerklemtechniek.

De lichtlopende, kogelgelagerde schuifdeur verzorgt niet alleen de toegang tot het eigen groen, maar zorgt samen met het te openen dakraam ook voor optimale ventilatie. Ook de regengoten horen bij de standaard uitrusting en maken samen met de als accessoire verkrijgbare regenpijpen een middelen besparende irrigatie van de planten mogelijk.

Het altijd meegeleverde funderingsframe (h. 12,5 cm) van verzinkt en kleurgecoat plaatstaal is erg nuttig voor een vlakke en haakse montage van de broeikas.

De Planet is in vier groottes (2,5 - 6,2 m²), drie kleuren en twee glassoorten verkrijgbaar. Voor de glasvarianten adviseren wij het beschaduwden van het dak (zie p. 79).

INCLUSIEF STALEN FUNDERINGSFRAME!

Het stalen funderingsframe zorgt voor de schuifbaarheid van de deuren, lijnt de broeikas optimaal uit en heeft alleen een puntfundering nodig voor verankering in de grond. (zie ook voorbereiding fundering op pagina 62)

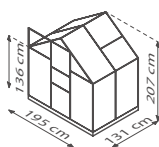
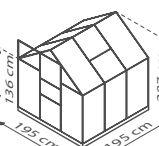
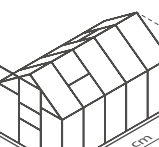

Model	Uitvoeringen	Geanodiseerd aluminium Art nr.	Smaragd ¹⁾ Art nr.	Zwart ¹⁾ Art nr.
PLANET 2500 met 1 dakraam incl. stalen funderingsframe  Vloeroppervlak: ca. 2,5 m ² Sokkelmaat: 192 x 130 cm	HKP: ca. 6 mm	40002204H	40002212H	40002220H
	ESG: ca. 3 mm	40002205H	40002213H	40002221H
PLANET 3800 met 1 dakraam incl. stalen funderingsframe  Vloeroppervlak: ca. 3,8 m ² Sokkelmaat: 192 x 192 cm	HKP: ca. 6 mm	40002206H	40002214H	40002222H
	ESG: ca. 3 mm	40002207H	40002215H	40002223H
PLANET 5000 met 1 dakraam incl. stalen funderingsframe  Vloeroppervlak: ca. 5 m ² Sokkelmaat: 192 x 254 cm	HKP: ca. 6 mm	40002208H	40002216H	40002224H
	ESG: ca. 3 mm	40002209H	40002217H	40002225H
PLANET 6200 met 2 dakramen incl. stalen funderingsframe  Vloeroppervlak: ca. 6,2 m ² Sokkelmaat: 192 x 317 cm	HKP: ca. 6 mm	40002210H	40002218H	40002226H
	ESG: ca. 3 mm	40002211H	40002219H	40002227H



✓ Incl. 12,5 cm hoog stalen funderingsframe!

✓ Perfect instapmodel

✓ Verkrijgbaar met holle kamerplaten of veiligheidsglas

✓ Deur voorbereid voor een hangslot

Planet 5000²¹ – ESG – geanodiseerd aluminium

Planet 6200²¹ – HKP – smaragd¹¹



15 JAAR GARANTIE
OP CONSTRUCTIE EN FRAME

10 JAAR GARANTIE
OP HOLLE KAMERPLATEN TEGEN VERWERING



APOLLO

2500 - 6200

De Apollo biedt alles wat een beginner op het gebied van tuinieren in een tuinkas nodig heeft en overtuigt daarbovenop ook nog eens met dat kleine beetje extra aan comfort.

TÜV-gecertificeerd, met filigrane aluminium profielen en bedekking met holle kamerplaten (HKP), effent onze Apollo de weg naar nieuwe mogelijkheden voor onze tuiniers in tuinkassen: Beginners kiezen uit vier verschillende groottes het areaal van hun voorkeur. Ze bedekken hun kas afhankelijk van de gewenste isolerende eigenschappen met ca. 4 of 6 mm dikke HKP. Met de omvangrijke standaard uitrusting kunnen tuinvrienden er gerust op zijn dat al het nodige erbij zit. Stalen funderingsframe, dakramen voor de ventilatie en afvoer en regengoten voor het verzamelen van het regenwater.

Zo start de hobbytuinier het nieuwe tuinseizoen zonder struikelblokken. En dat niet alleen in figuurlijke zin: Door de vlak geïntegreerde deurdrempel is een barrièrevrije entree mogelijk door de 1,74 m hoge en 0,61 m brede deur en wordt struikelen, ook als de zak potgrond op de arm het zicht naar beneden belemmerd, voorkomen.

Of het nu om geanodiseerd aluminium, smaragd of zwart gepoedercoat gaat: Dankzij hun oppervlaktebehandeling zijn de profielen optimaal

beschermd tegen corrosie en verwerking. De Apollo is verkrijgbaar in vier groottes, twee HKP-beglazingsdiktes en drie kleuren.

U vindt praktische werktafels en zijramen in ons hoofdstuk Accessoires op pagina 64 tot 79.



GOED OM TE WETEN: IN&OUT...

... bedden van Vitavia zijn net zo geschikt voor gebruik in de broeikas als voor buiten in de tuin. Ze zijn in drie verschillende groottes verkrijgbaar, die zijn afgestemd op onze verschillende modellenbroeikassen. De In&Out S past bijvoorbeeld perfect op de achterwand van de Apollo (pagina 68).



Model	Uitvoeringen	Geanodiseerd aluminium	Smaragd ¹⁾	Zwart ¹⁾	
		Art nr.	Art nr.	Art nr.	
APOLLO 2500 met 1 dakraam incl. stalen funderingsframe Vloeroppervlak: ca. 2,5 m ² Sokkelmaat: 194 x 138 cm		HKP: ca. 4 mm	282004	40001615	40001607
		HKP: ca. 6 mm	282009	40001616	40001608
APOLLO 3800 met 1 dakraam incl. stalen funderingsframe Vloeroppervlak: ca. 3,8 m ² Sokkelmaat: 194 x 200 cm		HKP: ca. 4 mm	282014	40001617	40001609
		HKP: ca. 6 mm	282019	40001618	40001610
APOLLO 5000 met 1 dakraam incl. stalen funderingsframe Vloeroppervlak: ca. 5 m ² Sokkelmaat: 194 x 262 cm		HKP: ca. 4 mm	282024	40001619	40001611
		HKP: ca. 6 mm	282029	40001620	40001612
APOLLO 6200 met 2 dakramen incl. stalen funderingsframe Vloeroppervlak: ca. 6,2 m ² Sokkelmaat: 194 x 325 cm		HKP: ca. 4 mm	282034	40001621	40001613
		HKP: ca. 6 mm	282039	40001622	40001614



✓ *Uitstekend isolerende eigenschappen dankzij holle kamerplaten*

✓ *Deur voorbereid voor een hangslot*

✓ *Inclusief stalen funderingsframe, hoogte 12,5 cm!*

Apollo 6200[®] – HKP – geanodiseerd aluminium

COMFORTABELE TOEGANG
Geïntegreerde deurdrempel



✓ *Comfortabele toegang met vlak geïntegreerde deurdrempel*



**15 JAAR
GARANTIE**
OP CONSTRUCTIE
EN FRAME

**10 JAAR
GARANTIE**
OP HOLLE KAMERPLATEN
TEGEN VERWERING

Apollo 5000[®] – HKP – smaragd[®]



TRITON

2500 - 7500

Technologie met drievoudige charme: de windstabele beglazings-techniek, afgevlakte designprofielen en een ruime keuze aan verschillende modellen maken van de Triton het pareltje in de instapklasse.

De unieke slide-in technologie van de Triton zorgt voor een hoge windstabiliteit van de kas. De afgevlakte designprofielen geven de kas een vleugje eenvoudige elegantie. En als laatste: Onder de verschillende modellen bevindt zich vast eentje bij die in uw eigen tuin past.

De mooie aluminium frames omsluiten de ruiten van beide kanten over de volledige lengte in. Kristalhelder veiligheidsglas (ESG) en UV-stabele holle kamerplaten van polycarbonaat kunnen op dezelfde manier worden ingevoerd. Dit maakt het aanvullende gebruik van storende klemmen of andere bevestigingsmiddelen overbodig en verhoogt de windstabiliteit.

Hobbytuiniers kunnen door de beglazingsopties hun eigen prioriteiten stellen voor de uitrusting. Zo breekt bijvoorbeeld het melkachtige oppervlak van de holle kamerplaten het licht zodat meestal geen beschaduwden meer nodig is. Met een dikte van 6 mm worden daarbij de isolerende eigenschappen verbeterd. De mooiste en meest windstabele beglazing is die met kristalhelder veiligheidsglas (ESG).

De Triton is in vijf verschillende groottes met vloeroppervlakken van 2,5 tot 7,5 m² en in drie kleuren verkrijgbaar: geanodiseerd aluminium, smaragd of zwart gepoedercoat.

De kas wordt inclusief stalen fundering geleverd. Afhankelijk van het model is de Triton uitgerust met twee of drie dakramen, die een goede ventilatie en afvoer garanderen. De regengoten horen ook bij de standaard uitrusting. De deur kan naar keuze als praktische schuif- of draaideur worden gemonteerd. Ze heeft een breedte van 0,61 m en een hoogte van 1,64 m.

Bij beglazing met kristalhelder veiligheidsglas (ESG) adviseren wij een beschaduwing om de planten te beschermen tegen fel zonlicht. U vindt een passende schaduwstof en een uitgebreid assortiment nuttige accessoires op de pagina's 64 tot 79.



(2500-6200)

Model	Uitvoeringen	Geanodiseerd aluminium	Smaragd ¹⁾	Zwart ¹⁾	
		Art nr.	Art nr.	Art nr.	
TRITON 2500 met 1 dakraam incl. stalen funderingsframe Vloeroppervlak: ca. 2,6 m ² Sokkelmaat: 190 x 129 cm		HKP: ca. 4 mm	262014H	261834H	40004431
		HKP: ca. 6 mm	262019H	261839H	40004435
		ESG: ca. 3 mm	40004509	40004510	40004436
TRITON 3800 met 1 dakraam incl. stalen funderingsframe Vloeroppervlak: ca. 3,8 m ² Sokkelmaat: 190 x 190 cm		HKP: ca. 4 mm	262034H	261844H	40004432
		HKP: ca. 6 mm	262039H	261849H	40004433
		ESG: ca. 3 mm	40003444	40003449	40004434
TRITON 5000 met 1 dakraam incl. stalen funderingsframe Vloeroppervlak: ca. 5 m ² Sokkelmaat: 190 x 254 cm		HKP: ca. 4 mm	262054H	261854H	40004437
		HKP: ca. 6 mm	262059H	261859H	40004438
		ESG: ca. 3 mm	40003445	40003450	40004439
TRITON 6200 met 2 dakramen incl. stalen funderingsframe Vloeroppervlak: ca. 6,2 m ² Sokkelmaat: 190 x 315 cm		HKP: ca. 4 mm	262074H	261864H	40004440
		HKP: ca. 6 mm	262079H	261869H	40004444
		ESG: ca. 3 mm	40003446	40003451	40004445
TRITON 7500 met 2 dakramen incl. stalen funderingsframe Vloeroppervlak: ca. 7,5 m ² Sokkelmaat: 190 x 377 cm		HKP: ca. 4 mm	262094H	261874H	40004442
		HKP: ca. 6 mm	262099H	261879H	40004441



Triton 2500² – ESG – zwart¹⁾

- ✓ Zonder klemmen dankzij slide-in technologie
- ✓ Verkrijgbaar met holle kamerplaten of veiligheidsglas
- ✓ Incl. stalen funderingsframe, hoogte 12,5 cm!



- ✓ Een elegante look en een hoge windstabiliteit door afgevlakte desingprofielen



- ✓ Deur als schuif- of draaideur te monteren

15 JAAR GARANTIE
OP CONSTRUCTIE EN FRAME

10 JAAR GARANTIE
OP HOLLE KAMERPLATEN TEGEN VERWERING



Triton 7500² – HKP – geanodiseerd aluminium



MERIDIAN 1

6700 - 11500

De TÜV-gecertificeerde Meridian 1 is de perfecte basis voor uitgebreid hobbytuinieren in de eigen broeikas.

Door de hoogte en breedte van het model hebben planten vergeleken met de instapmodellen meer plek om te groeien en te gedijen. Daarbij wordt van de comfortabele hoogtes (zijanten: 1,37 m, deur: 1,75 m, nok: 2,32 m) ook geprofiteerd door de tuinier, die zich zonder al te veel te bukken door de kas kan bewegen.

Voor de bedekking zijn er meerdere mogelijkheden Mooi en klassiek beglaasd, met ca. 3 mm dik veiligheidsglas, kristalhelder (ESG) genieten tuiniers van het vrije zicht op het eigen groen. Afhankelijk van de isolerende eigenschappen worden ook holle kamerplaten (HKP) van ca. 4 of 6 mm dik aanbevolen. Ze bestaan uit uv-gestabiliseerd polycarbonaat. De beglazing van de dakramen heeft bij HKP altijd een dikte van ca. 4 mm. Naast de hogere isolerende eigenschappen bieden de HKP ook een betere bescherming tegen de intensieve zon: Het licht melkachtige oppervlak breekt het licht zodat meestal geen beschaduwden meer nodig is. Bij de bedekking met kristalhelder veiligheidsglas (ESG) helpt beschaduwning om op zonnige, hete dagen de planten tegen verbranding te beschermen. Het door Vitavia gebruikte veiligheidsglas breekt, in tegenstelling tot het vaak in andere broeikassen gebruikte blanke glas, nooit met scherpe randen en zorgt zo voor veiligheid in de tuin.

De platen van polycarbonaat of veiligheidsglas worden in het profiel verankerd met de bewezen veerklemtechniek. Terwijl de holle kamerplaten als grote platen tussen de profielen zitten, worden de glazen platen overlappen gemonteerd (klinkerbeglazing).

Elk model is standaard voorzien van een zijraam, twee dakramen en regengoten.

De Meridian 1 is in vier verschillende groottes met vloeroppervlakken van 6,7 tot 11,5 m², met drie beglazingsoorten en in drie kleuren verkrijgbaar: geanodiseerd aluminium, smaragd of zwart gepoedercoat.



Model	Uitvoeringen	Geanodiseerd aluminium Art nr.	Smaragd ¹⁾ Art nr.	Zwart ¹⁾ Art nr.	
MERIDIAN 1 6700 met 2 dakramen + zijraam Vloeroppervlak: ca. 6,7 m ² Sokkelmaat: 254 x 254 cm		HKP: ca. 4 mm	40002292	40002304	40002316
		HKP: ca. 6 mm	40002293	40002305	40002317
		ESG: ca. 3 mm	40002294	40002306	40002318
		Stalen funderings- frame: H 6 cm	263882	261718	268882
MERIDIAN 1 8300 met 2 dakramen + zijraam Vloeroppervlak: ca. 8,3 m ² Sokkelmaat: 254 x 317 cm		HKP: ca. 4 mm	40002295	40002307	40002319
		HKP: ca. 6 mm	40002296	40002308	40002320
		ESG: ca. 3 mm	40002297	40002309	40002321
		Stalen funderings- frame: H 6 cm	264102	261720	268102
MERIDIAN 1 9900 met 2 dakramen + zijraam Vloeroppervlak: ca. 9,9 m ² Sokkelmaat: 254 x 379 cm		HKP: ca. 4 mm	40002298	40002310	40002322
		HKP: ca. 6 mm	40002299	40002311	40002323
		ESG: ca. 3 mm	40002300	40002312	40002324
		Stalen funderings- frame: H 6 cm	264122	261728	268122
MERIDIAN 1 11500 met 2 dakramen + zijraam Vloeroppervlak: ca. 11,5 m ² Sokkelmaat: 254 x 441 cm		HKP: ca. 4 mm	40002301	40002313	40002325
		HKP: ca. 6 mm	40002302	40002314	40002326
		ESG: ca. 3 mm	40002303	40002315	40002327
		Stalen funderings- frame: H 6 cm	264142	261748	268142
Deurverbredening tot dubbele schuifdeur voor Meridian 1 HKP-modellen (exclusief ruiten)		Deurverbredening, afmetingen: 60 x 175 cm (b x h) - wordt dubbele schuifdeur, afmetingen: 122 x 175 cm (b x h)	260230	2602304	2602307



✓ Hoger en breder dan instapmodellen

✓ Verkrijgbaar met holle kamerplaten of veiligheidsglas

✓ Geoptimaliseerde ventilatie door combinatie van dak- en zijraam

Meridian 1 8300²¹ – ESG – geanodiseerd aluminium
De afbeelding toont de broeikas met een stalen funderingsframe als accessoire



Meridian 1 6700²¹ – HKP – smaragd¹¹
De afbeelding toont de broeikas met een stalen funderingsframe als accessoire



**15 JAAR
GARANTIE**
OP CONSTRUCTIE
EN FRAME

**10 JAAR
GARANTIE**
OP HOLLE KAMERPLATEN
TEGEN VERWERING

MERIDIAN 2

6700 - 11500

In de TÜV-gecertificeerde Meridian 2 voelen planten en gevorderde broeikastuiniers zich snel thuis.

Net als bij de Meridian 1 bieden hoogte en breedte vergeleken met de instapmodellen meer plek om te groeien en te gedijen. Daarbij wordt van de comfortabele hoogtes (zijanten: 1,37 m, deur: 1,75 m, nok: 2,32 m) ook geprofiteerd door de tuinier, die rechtopstaand in de tuinkas kan werken.

Of mooi en klassiek beglaasd met ca. 3 mm dik kristalhelder veiligheidsglas (ESG) of voor betere isolatie met 4 of 6 cm dikke holle kamerplaten: De brede dubbele schuifdeur en het zijraam maken van de Meridian 2 een ronduit huiselijke plek. Daarbij zorgt het zijraam in combinatie met de twee dakramen ook voor een uitstekende ventilatie.

De klassiek met kristal (ESG) helder veiligheidsglas beglaasde Meridian 2 is bijzonder uitnodigend. Met een vrije blik in het eigen groen wordt het huiselijke karakter van de kas versterkt. Afhankelijk van de gewenste isolerende eigenschappen zijn ook holle kamerplaten (HKP) van ca. 4 of 6 mm dik erg geschikt (de dakramen zijn altijd ca. 4mm). Ze bestaan uit uv-gestabiliseerd polycarbonaat. Naast de hogere isolerende eigenschappen bieden HKP ook een betere bescherming tegen de felle zon – bij de bedekking met veiligheidsglas, kristalhelder (ESG) dient er aan beschaduwing (zie p. 76) te worden gedacht.

Terwijl bij de HKP-beglazing de hele polycarbonaat platen tussen de profielen worden bevestigd, worden de glazen platen bij de hier gebruikte klinkerbeglazing overlappend gemonteerd.

De Meridian 2 is in vier verschillende groottes met vloeroppervlakken van 6,7 tot 11,5 m², met drie beglazingsoorten en in drie kleuren verkrijgbaar: geanodiseerd aluminium, smaragd of zwart gepoedercoat.

Elk model is standaard voorzien van een zijraam, twee dakramen en regengoten.



GOED OM TE WETEN: ZOODLES...

... zijn een licht alternatief voor noodles. Uw vers geoogste courgettes worden hiervoor gewoon in lange spaghetti-achtige linten geschild.



Model	Uitvoeringen	Geanodiseerd aluminium	Smaragd ¹⁾	Zwart ¹⁾	
		Art nr.	Art nr.	Art nr.	
MERIDIAN 2 6700 met 2 dakramen + zijraam Vloeroppervlak: ca. 6,7 m ² Sokkelmaat: 254 x 254 cm		HKP: ca. 4 mm	40002328	40002340	40002352
		HKP: ca. 6 mm	40002329	40002341	40002353
		ESG: ca. 3 mm	40002330	40002342	40002354
		Stalen funderingsframe: H 6 cm	263882	261718	268882
MERIDIAN 2 8300 met 2 dakramen + zijraam Vloeroppervlak: ca. 8,3 m ² Sokkelmaat: 254 x 317 cm		HKP: ca. 4 mm	40002331	40002343	40002355
		HKP: ca. 6 mm	40002332	40002344	40002356
		ESG: ca. 3 mm	40002333	40002345	40002357
		Stalen funderingsframe: H 6 cm	264102	261720	268102
MERIDIAN 2 9900 met 2 dakramen + zijraam Vloeroppervlak: ca. 9,9 m ² Sokkelmaat: 254 x 379 cm		HKP: ca. 4 mm	40002334	40002346	40002358
		HKP: ca. 6 mm	40002335	40002347	40002359
		ESG: ca. 3 mm	40002336	40002348	40002360
		Stalen funderingsframe: H 6 cm	264122	261728	268122
MERIDIAN 2 11500 met 2 dakramen + zijraam Vloeroppervlak: ca. 11,5 m ² Sokkelmaat: 254 x 441 cm		HKP: ca. 4 mm	40002337	40002349	40002361
		HKP: ca. 6 mm	40002338	40002350	40002362
		ESG: ca. 3 mm	40002339	40002351	40002363
		Stalen funderingsframe: H 6 cm	264142	261748	268142



✓ Geoptimaliseerde ventilatie door combinatie van dak- en zijraam

✓ De ruime dubbele deur is voorbereid voor een hangslot

✓ Verkrijgbaar met holle kamerplaten of veiligheidsglas

Meridian 2 8300²¹ – HKP – geanodiseerd aluminium
De afbeelding toont de broeikas met een stalen funderingsframe als accessoire

Meridian 2 11500²¹ – ESG – zwart¹⁾ – Afbeelding toont broeikas met accessoire stalen funderingsframe



**15 JAAR
GARANTIE**
OP CONSTRUCTIE
EN FRAME

**10 JAAR
GARANTIE**
OP HOLLE KAMERPLATEN
TEGEN VERWERING

URANUS

6700 – 11500

Vrije ruimte voor ontwikkeling: Hoog groeiende planten evenals grote tuiniers beleven veel plezier aan de Uranus omdat er voor beiden genoeg plek is. Een droom voor alle plantenliefhebbers!

De TÜV-gecertificeerde Uranus is een model voor de gevorderde tuinier. Met zijn buitengewone nokhoogte van 2,48 m en de dakrandhoogte van 1,54 m biedt de Uranus ook aan hoge planten veel ruimte.

Bij de beglazing kan er worden gekozen tussen ca. 3 mm dik kristalhelder veiligheidsglas, kristalhelder (ESG) en holle kamerplaten. De holle kamerplaten zijn verkrijgbaar in een dikte van ca. 4 of 6 mm. Ze bestaan uit uv-gestabiliseerd polycarbonaat.

Het glas van het dakraam van de modellen met HKP heeft een dikte van ca. 4 mm. Holle kamerplaten beschikken over betere isolerende eigenschappen dan glas en zijn bovendien meer breukbestendig en lichter. Het licht melkachtige oppervlak breekt het licht zodat meestal geen beschaduwden meer nodig is.

Het door Vitavia gebruikte kristalheldere veiligheidsglas (ESG) is ook breukstabiël en zorgt vanwege zijn thermische voorspanning voor ongevaarlijke stukken glas, wanneer het toch een keer zou breken. Het glas biedt ook vrij zicht en zorgt er door het uitblijven van gebruikssporen ook

voor dat de broeikas ook op lange termijn een mooie blikvanger in de tuin blijft. Op zonnige, hete dagen adviseren wij beschaduwing om de planten te beschermen tegen verbranding.

De Uranus is in vier verschillende groottes met vloeroppervlakken van 6,7 tot 11,5 m² – met drie beglazingsoorten en in drie kleuren verkrijgbaar: geanodiseerd aluminium, smaragd of zwart gepoedercoat.

De ruime glazen platen en de holle kamerplaten worden met glasveer-klemmen in het profiel bevestigd. Het model heeft een licht lopende kogel-gelagerde dubbele schuifdeur met een breedte van 1,22 m en een hoogte van 1,91 m.

Elk model is standaard voorzien van twee of vier dakramen en regengoten. U vindt zijramen voor optimalisatie van ventilatie en regenpijpen op de accessoirepagina's 69 en 79.



Model	Uitvoeringen	Geanodiseerd aluminium	Smaragd ¹⁾	Zwart ¹⁾
		Art nr.	Art nr.	Art nr.
URANUS 6700 met 2 dakramen Vloeroppervlak: ca. 6,7 m ² Sokkelmaat: 254 x 254 cm	HKP: ca. 4 mm	264884	261384	268884
	HKP: ca. 6 mm	264889	261389	268889
	ESG: ca. 3 mm	264885	261385	268885
	Stalen funderingsframe: H 6 cm	263882	261718	268882
URANUS 8300 met 4 dakramen Vloeroppervlak: ca. 8,3 m ² Sokkelmaat: 254 x 317 cm	HKP: ca. 4 mm	264904	261404	268904
	HKP: ca. 6 mm	264909	261409	268909
	ESG: ca. 3 mm	264905	261405	268905
	Stalen funderingsframe: H 6 cm	264102	261720	268102
URANUS 8300 SET Broeikas Uranus 8300 inclusief lange ledlampen (zie p. 79)	ESG: ca. 3 mm	–	–	40001003
URANUS 9900 met 4 dakramen Vloeroppervlak: ca. 9,9 m ² Sokkelmaat: 254 x 379 cm	HKP: ca. 4 mm	264924	261424	268924
	HKP: ca. 6 mm	264929	261429	268929
	ESG: ca. 3 mm	264925	261425	268925
	Stalen funderingsframe: H 6 cm	264122	261728	268122
URANUS 11500 met 4 dakramen Vloeroppervlak: ca. 11,5 m ² Sokkelmaat: 254 x 441 cm	HKP: ca. 4 mm	264944	261444	268944
	HKP: ca. 6 mm	264949	261449	268949
	ESG: ca. 3 mm	264945	261445	268945
	Stalen funderingsframe: H 6 cm	264142	261748	268142

1) gepoedercoat 2) De uitrustingen zijn accessoires en niet inbegrepen in de prijs. Alle afmetingen zijn bij benadering. Technische wijzigingen voorbehouden. Kleurweergave niet bindend De hoogtematen zijn gemeten vanaf de bovenkant van het funderingsframe. Garantie bepalingen onder: www.vitavia.de/service/garantiebestimmungen



✓ *Veel plek dankzij de hoge gevel en zijwanden*

✓ *Tot vier dakramen voor optimale ventilatie*

✓ *Deur voorbereid voor een hangslot*

Uranus 11500²⁾ – HKP – geanodiseerd aluminium – Afbeelding toont broeikas met accessoires stalen funderingsframe en regenpijpen (zie p. 75)



SET
Ledlamp



15 JAAR GARANTIE
OP CONSTRUCTIE EN FRAME

10 JAAR GARANTIE
OP HOLLE KAMERPLATEN TEGEN VERWERING



Uranus 8300²⁾ – ESG – smaragd¹⁾
De afbeelding toont de broeikas met een stalen funderingsframe als accessoire

JUPITER

6700 - 11500

Jupiter – de grootste planeet van ons zonnestelsel - is de naamgever van deze ruim ontworpen broeikas voor gevorderde tuiniers in de tuinkas.

Net als Uranus scoort de TÜV-gecertificeerde Jupiter met zijn buitengewoon hoge zijanten en hoge nok. De Jupiter heeft echter een extra zijraam. Wat klinkt als een kleine verbetering, genereert hier echter grote effecten: De gecombineerde, off-set ventilatie in dak en zijanten zorgt voor een optimale luchtcirculatie. Die helpt uw planten bij het ademen.

De Jupiter is verkrijgbaar met een volledige beglazing van ca. 3 mm dik, kristalhelder veiligheidsglas (ESG) of met holle kamerplaten. ESG zorgt dat er veel licht in de broeikas binnenkomt en blijft vanwege uitblijvende gebruikssporen ook langdurig mooi. Door het vrije zich in de tuinkas gaat deze naadloos in zijn omgeving op. Wij adviseren beschaduwing om de planten tegen verbranden te beschermen. Als veiligheidsglas breekt ontstaan er geen scherpe randen en daardoor is het veiliger dan blank glas. Holle kamerplaten hebben betere isolerende eigenschappen, en zijn verkrijgbaar in een dikte van ca. 4 of 6 mm (dakramen altijd ca. 4 mm dik). Ze bestaan uit uv-gestabiliseerd, breukvast polycarbonaat. Het licht melkachtige oppervlak breekt het licht zodat meestal geen beschaduwings meer nodig is. De grote glazen ruiten evenals de holle kamerplaten worden verankerd in het frame met de bewezen glasveerklentechniek.

De Jupiter is in vier verschillende groottes met vloeroppervlakken van 6,7 tot 11,5 m² en in drie kleuren verkrijgbaar: geanodiseerd aluminium, smaragd of zwart gepoedercoat.

Het model heeft een licht lopende kogelgelagerde dubbele schuifdeur met een breedte van 122 cm en een hoogte van 191 cm. Elk model is standaard voorzien van een zijraam twee of vier dakramen en regengoten.



GOED OM TE WETEN: DE MEESTE ...

...koolsoorten houden van frisse lucht. Die gedijen daarom bijzonder goed in de Jupiter met geoptimaliseerde ventilatie.

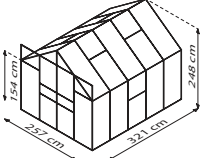
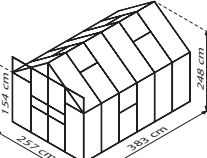
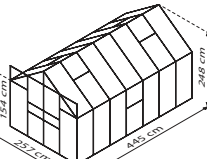

Model	Uitvoeringen	Geanodiseerd aluminium	Smaragd ¹⁾	Zwart ¹⁾
		Art nr.	Art nr.	Art nr.
JUPITER 6700 met 2 dakramen + zijraam Vloeroppervlak: ca. 6,7 m ² Sokkelmaat: 254 x 254 cm 	HKP: ca. 4 mm	40002228	40002253	40002265
	HKP: ca. 6 mm	40002229	40002254	40002266
	ESG: ca. 3 mm	40002230	40002255	40002267
	Stalen funderingsframe: H 6 cm	263882	261718	268882
JUPITER 8300 met 4 dakramen + zijraam Vloeroppervlak: ca. 8,3 m ² Sokkelmaat: 254 x 317 cm 	HKP: ca. 4 mm	40002231	40002256	40002268
	HKP: ca. 6 mm	40002232	40002257	40002269
	ESG: ca. 3 mm	40002233	40002258	40002270
	Stalen funderingsframe: H 6 cm	264102	261720	268102
JUPITER 8300 SET Broeikas Jupiter 8300 inclusief lange ledlampen (zie p. 79)	ESG: ca. 3 mm	–	–	40002271
JUPITER 9900 met 4 dakramen + zijraam Vloeroppervlak: ca. 9,9 m ² Sokkelmaat: 254 x 379 cm 	HKP: ca. 4 mm	40002234	40002259	40002272
	HKP: ca. 6 mm	40002235	40002260	40002273
	ESG: ca. 3 mm	40002236	40002261	40002274
	Stalen funderingsframe: H 6 cm	264122	261728	268122
JUPITER 11500 met 4 dakramen + zijraam Vloeroppervlak: ca. 11,5 m ² Sokkelmaat: 254 x 441 cm 	HKP: ca. 4 mm	40002238	40002262	40002275
	HKP: ca. 6 mm	40002251	40002263	40002276
	ESG: ca. 3 mm	40002252	40002264	40002277
	Stalen funderingsframe: H 6 cm	264142	261748	268142



✓ Geoptimaliseerde ventilatie door combinatie van dak- en zijraam

✓ Veel plek dankzij de hoge gevel en zijwanden

✓ Set aanbieding: Zwarte Jupiter 8300 in ESG met ledlampen

✓ Deur voorbereid voor een hangslot

SET
Ledlamp

Jupiter bij nacht: 8300 SET²⁾ – ESG – zwart¹⁾ – Afbeelding toont broeikas met stalen funderingsframe als accessoire



Jupiter 11500²⁾ – HKP – geanodiseerd aluminium – Afbeelding toont broeikas met stalen funderingsframe als accessoire



15 JAAR GARANTIE
OP CONSTRUCTIE EN FRAME

10 JAAR GARANTIE
OP HOLLE KAMERPLATEN TEGEN VERWERING

OLYMP

6700 - 11500

Ruim, veilig en met deuren en ramen zoals thuis: De Olymp is gewoon gemaakt voor een goed gevoel!

Naast de hoge dubbele vleugel deur met vlak geïntegreerde deurdrempel wordt daaraan aanzienlijk bijgedragen door de gecombineerde plaatsing van zij- en dakramen - zij zorgen voor een uitstekende luchtcirculatie en een huiselijke flair.

Of met kristalhelder veiligheidsglas (ESG) of uv-stabiele holle kamerplaten (HKP) in ca. 4 of 6 mm dikte beglaasd: de ruiten vullen de totale hoogte van de zijvelden ruim. Uw Olymp gaat met zijn 3 mm dik, breukstabiël veiligheidsglas elegant en waardig helemaal op in uw tuin. Hij biedt de planten veel licht en bevordert op die manier de groei, terwijl op zonnige dagen beschaduwing onontbeerlijk is om te voorkomen dat een brandglaseffect ontstaat. Holle kamerplaten daarentegen breken het licht door hun licht melkachtige oppervlak. Ze verbeteren daarnaast de isolerende eigenschappen zodat aan het begin en einde van het tuinseizoen efficiënter kan worden verwarmd.

Ongeacht of ze 4 of 6 mm dik zijn: Vitavia-kliënten kunnen bij de holle kamerplaten vertrouwen op kwalitatief hoogwaardig materiaal: de polycarbonaat platen van Duitse makelij zijn uv-stabiël en daarom duurzamer dan conventionele platen. Ze zijn aan de lange zijden gesloten waardoor de platen op de contactpunten van het profiel van de broeikas

worden gestabiliseerd, terwijl er aan de rand geen holle kamers openstaan die eenvoudig kunnen worden ingedrukt.

De Olymp is in vier verschillende groottes met vloeroppervlakken van 6,7 tot 11,5 m², met drie beglazingsoorten en in drie kleuren verkrijgbaar.

Twee dakramen, een zijraam, regengoot en het stalen funderingsframe behoren tot de standaarduitrusting.



Model	Uitvoeringen	Geanodiseerd aluminium			
		Smaragd ¹⁾	Zwart ¹⁾		
		Art nr.	Art nr.	Art nr.	
OLYMP 6700 met 2 dakramen + zijraam incl. stalen funderingsframe Vloeroppervlak: ca. 6,7 m ² Sokkelmaat: 254 x 254 cm		HKP: ca. 4 mm	40004051	40004060	40004069
		HKP: ca. 6 mm	40004052	40004061	40004070
		ESG: ca. 3 mm	40004053	40004062	40004071
OLYMP 8300 met 4 dakramen + zijraam incl. stalen funderingsframe Vloeroppervlak: ca. 8,3 m ² Sokkelmaat: 254 x 317 cm		HKP: ca. 4 mm	40004078	40004087	40004096
		HKP: ca. 6 mm	40004079	40004088	40004097
		ESG: ca. 3 mm	40004080	40004089	40004098
OLYMP 9900 met 4 dakramen + zijraam incl. stalen funderingsframe Vloeroppervlak: ca. 9,9 m ² Sokkelmaat: 254 x 379 cm		HKP: ca. 4 mm	40004105	40004114	40004123
		HKP: ca. 6 mm	40004106	40004115	40004124
		ESG: ca. 3 mm	40004107	40004116	40004125
OLYMP 11500 met 4 dakramen + zijraam incl. stalen funderingsframe Vloeroppervlak: ca. 11,5 m ² Sokkelmaat: 254 x 441 cm		HKP: ca. 4 mm	40004272	40004275	40004278
		HKP: ca. 6 mm	40004273	40004276	40004279
		ESG: ca. 3 mm	40004274	40004277	40004280

1) gepoedercoat 2) De uitrustingen zijn accessoires en niet inbegrepen in de prijs. Alle afmetingen zijn bij benadering. Technische wijzigingen voorbehouden. Kleurweergave niet bindend De hoogtematen zijn gemeten incl. funderingsframe. Garantie bepalingen onder: www.vitavia.de/service/garantiebestimmungen



✓ Afsluitbare dubbele draaideur met deurklink

✓ Geoptimaliseerde ventilatie door combinatie van dak- en zijraam

✓ Hoge gevel en hoge zijwanden

✓ TÜV-gecertificeerd

Olymp 6700²⁾ – ESG – zwart¹⁾

COMFORTABELE TOEGANG

Dubbele draaideur met vlak geïntegreerde deurdrempel



Olymp 11500²⁾ – HKP – geanodiseerd aluminium



**15 JAAR
GARANTIE**
OP CONSTRUCTIE
EN FRAME

**10 JAAR
GARANTIE**
OP HOLLE KAMERPLATEN
TEGEN VERWERING



CASSANDRA

8300 - 11500

Zo huiselijk kan het op het platteland zijn: Uw broeikas die op een stevige sokkel staat wordt al snel een tweede thuis en zorgt daarbij ook nog eens voor een beetje mediterrane stijl in uw tuin.

De Cassandra onderscheidt zich door zijn gemetselde sokken van de klassieke volledig beglaasde broeikassen: De discrete zichtbescherming, het vriendelijke klimaat en de solide totale uitstraling bezorgen de broeikas een hoge mate van huiselijkheid voor vele genoeglijk uurtjes in de eigen tuin.

De sokkel kan eenvoudig direct worden meebesteld of naar eigen wensen worden vorm gegeven. U kunt kiezen uit: de comfortabel voorgeconfigureerde oplossing of een sokkel die organisch integreert in het totaalconcept van uw tuin. De set bestaat uit de tuinkas en het bouw pakket voor de sokkel van natuursteen. De stenen zijn verkrijgbaar in twee kleuren, zandsteen of antraciet en genereren een waardevol muurbeeld.

Ook de planten zullen zich goed voelen in model Cassandra: Het kristalheldere veiligheidsglas (ESG) laat een maximum aan licht in uw broeikas, waar groente, fruit, kruiden en sierplanten op tot 11,5 m² en tot 2,49 m hoog kunnen groeien.

Door de vier meegeleverde dakramen wordt Cassandra uitstekend belicht en geventileerd. De kogelgelagerde dubbele schuifdeur heeft een vlak

geïntegreerde deurdrempel, een breedte van 122 cm en een hoogte van 194 cm. Ze loopt licht en biedt zo comfortabele toegang, ook in een rolstoel of met een kinderwagen – of voor de kruiwagen.

De Cassandra is, net als alle Vitavia broeikassen, standaard voorzien van regengoten. Een bijzonder uitrustingskenmerk zijn de meegeleverde regenpijpen, die het regenwater weg leiden van de muursokkel om deze zoveel mogelijk tegen vocht te beschermen.

De Cassandra is in drie groottes, één beglazingssoort (ESG), twee kleuren en met of zonder muursokkelset verkrijgbaar.



INCLUSIEF REGENPIJPEN

Met de meegeleverde regenpijpen beschermt u de stenen sokkel van de Cassandra op de hoeken betrouwbaar tegen naar beneden lopend regenwater.

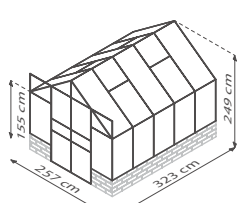
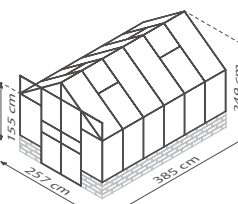
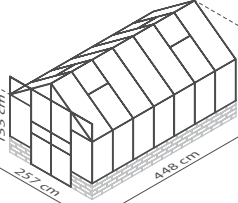

Model	Uitvoeringen	Geanodiseerd aluminium Art nr.	Zwart ¹⁾ Art nr.	
CASSANDRA 8300 met 4 dakramen Vloeroppervlak: ca. 8,3 m ² Sokkelmaat: 256 x 324 x 50 cm		ESG: ca. 3 mm (sokkelstenen niet inbegrepen)	40003493	40003499
		Set: ESG: ca. 3 mm inclusief sokkelmuur Kleur: Siola zandsteen	40003494	40003500
		Set: ESG: ca. 3 mm inclusief sokkelmuur Kleur: Siola antraciet	40003495	40003501
CASSANDRA 9900 met 4 dakramen Vloeroppervlak: ca. 9,9 m ² Sokkelmaat: 256 x 388 x 50 cm		ESG: ca. 3 mm (sokkelstenen niet inbegrepen)	262085	268085
		Set: ESG: ca. 3 mm inclusief sokkelmuur Kleur: Siola zandsteen	40000667	40000671
		Set: ESG: ca. 3 mm inclusief sokkelmuur Kleur: Siola antraciet	40000668	40000672
CASSANDRA 11500 met 4 dakramen Vloeroppervlak: ca. 11,5 m ² Sokkelmaat: 256 x 450 x 50 cm		ESG: ca. 3 mm (sokkelstenen niet inbegrepen)	262095	268095
		Set: ESG: ca. 3 mm inclusief sokkelmuur Kleur: Siola zandsteen	40000669	40000673
		Set: ESG: ca. 3 mm inclusief sokkelmuur Kleur: Siola antraciet	40000670	40000674



✓ *Ontworpen voor gemetselde sokkels*

✓ *Inclusief regenpijpen*

✓ *Beglazing met grote ruiten*

✓ *Brede dubbele schuifdeuren*

Cassandra 11500²⁾ – ESG – geanodiseerd aluminium – inclusief sokkel antraciet



✓ *Comfortabele toegang met vlak geïntegreerde deurdrempel*



✓ *Individuele ontwerpmogelijkheden
Met of zonder muursokkelset verkrijgbaar.*

Cassandra 9900²⁾ – ESG – zwart¹⁾ – inclusief sokkel zand



**15 JAAR
GARANTIE**
OP CONSTRUCTIE
EN FRAME

ZEUS COMFORT

6200 - 15700

Zo wordt het tuinieren in de tuinkas ook genieten voor de professionals onder de hobbytuiniers: Hoogwaardige componenten en een exclusieve uitrusting maken van het premium model Zeus Comfort de lieveling van de veeleisenden.

De constructie overtuigt al op het eerste gezicht door haar elegante en krachtige esthetiek: De mooie dubbele kaderprofielen behouden hun stabiliteit door de van binnen verschroefde aluminium strips, die als bevestiging dienen van de grote glazen of polycarbonaat platen in de zijwanden: Ze worden over de volle lengte omlijst tussen het frame van de broeikas en de verschroefde aluminium strips, hierdoor is de tuinkas extreem windstabil. Het vloerframe bestaat daarbij uit een robuust kokerprofiel dat eenvoudig verankerd kan worden op een stripfundering.

Naast de stabiliteit vanaf de basis en zijn aansprekende uiterlijk biedt de Zeus Comfort talrijke functies voor comfortabel tuinieren: 1,88 m hoge zijkanten, het 2,5 m hoge dak en een 1,43 brede en 1,74 hoge dubbele vleugel deur – voorzien van dene aluminium deurklink en een roestvrij stalen cilinderslot.

De beglazing van de zijwanden kan naar keuze met ca. 3 mm dik, kristalhelder veiligheidsglas (ESG) of met uv-gestabiliseerde holle kamerplaten (HKP) in diktes van ca. 10 of 16 mm plaatsvinden. Het dak is ter bescherming tegen de

hoogstaande zon altijd bedekt met holle kamerplaten (min. ca. 10 mm dik). Die worden met behulp van een slide-in techniek bevestigd. Voor uitstekende isolerende eigenschappen bijv. voor het overwinteren van potplanten wordt een consequent HKP-beglazing aanbevolen.

De Zeus Comfort is in twee kleuren en vanaf heden in zes groottes verkrijgbaar, zodat deze hoogwaardige broeikas nu ook in kleine tuinen past.

De Zeus is standaard uitgerust met twee of drie dakramen, twee regen-goten, twee regenpijpen (lengte 1,75 m, Ø 32 mm) en een geïntegreerd bodemprofiel.



DUBBEL KADERPROFIEL
Bij de Vitavia dubbele kaderprofielen worden de ruiten van het tuinkasprofiel aan de ene kant omkaderd en de verschroefde aluminium strip aan de andere kant.



Model	Uitvoeringen	Geanodiseerd aluminium		
		Art nr.	Zwart ¹⁾ Art nr.	
ZEUS COMFORT 6200 met 2 dakramen Vloeroppervlak: ca. 6,2 m ² aanbevolen afmetingen fundering: 266 x 250 cm		HKP: ca. 10 mm	40004503	40004506
		HKP: ca. 16 mm	40004504	40004507
		ESG ca. 3 mm met HKP-dak ca. 10 mm	40004505	40004508
ZEUS COMFORT 8100 met 2 dakramen Vloeroppervlak: ca. 8,1 m ² aanbevolen afmetingen fundering: 266 x 324 cm		HKP: ca. 10 mm	40002434	40002449
		HKP: ca. 16 mm	40002435	40002450
		ESG ca. 3 mm met HKP-dak ca. 10 mm	40002433	40002448
ZEUS COMFORT 10000 met 2 dakramen Vloeroppervlak: ca. 10 m ² aanbevolen afmetingen fundering: 266 x 399 cm		HKP: ca. 10 mm	40002437	40002452
		HKP: ca. 16 mm	40002438	40002453
		ESG ca. 3 mm met HKP-dak ca. 10 mm	40002436	40002451
ZEUS COMFORT 11900 met 3 dakramen Vloeroppervlak: ca. 11,9 m ² aanbevolen afmetingen fundering: 266 x 473 cm		HKP: ca. 10 mm	40002440	40002455
		HKP: ca. 16 mm	40002441	40002456
		ESG ca. 3 mm met HKP-dak ca. 10 mm	40002439	40002454
ZEUS COMFORT 13800 met 3 dakramen Vloeroppervlak: ca. 13,8 m ² aanbevolen afmetingen fundering: 266 x 547 cm		HKP: ca. 10 mm	40002443	40002458
		HKP: ca. 16 mm	40002444	40002459
		ESG ca. 3 mm met HKP-dak ca. 10 mm	40002442	40002457
ZEUS COMFORT 15700 met 3 dakramen Vloeroppervlak: ca. 15,7 m ² aanbevolen afmetingen fundering: 266 x 622 cm		HKP: ca. 10 mm	40002446	40002461
		HKP: ca. 16 mm	40002447	40002462
		ESG ca. 3 mm met HKP-dak ca. 10 mm	40002445	40002460



✓ Incl. twee vlak geïntegreerde regenpijpen, lengte 1,75 m, Ø 32 mm

✓ Met 16 mm HKP-beglazing geschikt voor overwintering

✓ Unieke glasbevestigingstechnologie met dubbele kaderprofielen

✓ Beglazing met grote ruiten in dak en zijkanten

Zeus Comfort 10000²⁾ – HKP – geanodiseerd aluminium



Zeus Comfort 15700²⁾ – Combi – zwart¹⁾

✓ Met aluminium deurklink en hoogwaardig cilinderslot



15 JAAR GARANTIE
OP CONSTRUCTIE EN FRAME

10 JAAR GARANTIE
OP HOLLE KAMERPLATEN TEGEN VERWERING



POLIS

Balkonkas

Het stadsbalkon biedt zoveel ruimte: met precies 0,35 m² voegt balkonkas Polis zich zelfs harmonieus naar kleinere balkons en verrijkt het stadse ontbijt met vers-geogste tomaten en kruiden.

Een perfecte afwerking zoals de gesloten vloer, de lichte en afzonderlijk bedienbare schuifdeuren en het extra schap maken hem niet alleen mooi, maar ook moeiteloos te bedienen. De kas heeft een maximale totale hoogte van 1,69 m. Het tussenschap verdeelt de hoogte in een ca. 0,40 m hoog benedengedeelte en een ca. 1 m hoog bovendek. Omdat het tussenschap uit afzonderlijk verwijderbare steunen bestaat, kunnen echter ook hoger groeiende planten direct op de vloer worden geplaatst en kunt u de totale hoogte zelf aanpassen.

Met een beglazing van kristalhelder veiligheidsglas (ESG) – zonder klemmen vastgezet in filigrane en toch robuuste aluminium profielen – ontbreekt het de minikas alleen nog aan een beetje groen, om uw balkon te versieren. Voor tuinieren in het vroege voorjaar en de late herfst is nu ook de beter isolerende beglazing met holle kamerplaten (ca. 4 mm) verkrijgbaar.

Tot de standaarduitrusting van de balkonkas behoren het dakraam, de vloer en het tussenschap. In plaats van met een stalen funderingsframe kan de Polis naar keuze ook met een verrijdbare fundering worden uitgerust. De Polis kan op wieltjes zonder moeite en zonder het wegglijden van planten op de plek worden gezet waar hij nodig is – of waar op dat moment de zon schijnt!



EXTRA SCHAP

Creëer een extra niveau met het passende extra schap z. pag. 67)



Model	Uitvoeringen	Geanodiseerd aluminium Art nr.	Zwart ¹⁾ Art nr.
POLIS 350 met stalen fundament Vloeroppervlak ca. 0,35 m ² Afmetingen basis: 81 x 42,1 cm 	Holle kamerplaten: ca. 4 mm	40006210	40006211
	ESG: ca. 3 mm	40003279	40003280
POLIS 350 met verrijdbare fundering Vloeroppervlak ca. 0,35 m ² Afmetingen basis: 81 x 42,3 cm 	HKP (Holle kamerplaten): ca. 4 mm	40006208	40006209
	ESG: ca. 3 mm	40003276	40003277

NIEUW!
HKP

- ✓ Kas voor het balkon
- ✓ Veiligheidsglas voor hoge zonneopbrengst
- ✓ Klein vloeroppervlak, hoge zijkanten
- ✓ Gedeelde schuifdeuren voor afzonderlijke bediening van beide compartimenten
- ✓ Incl. vloer, naar keuze met verrijdbare fundering of klassiek stalen funderingsframe

Polis 350³ met verrijdbare fundering – HKP – geanodiseerd aluminium

Polis 350³ met stalen funderingsframe – ESG – zwart¹⁾

✓ Dakraam

✓ Incl. schap en vloer

**15 JAAR
GARANTIE**
OP CONSTRUCTIE EN
FRAME

ORION

3800 – 5000

De mooi vormgegeven broeikas Orion gaat met zijn afgeronde vormen en zijn oosters ogend dak perfect op in elk landschapsbeeld en ook in kleine nissen in de tuin.

Met zijn hoogte van 2,31 m en een breedte van meer dan 2 m biedt hij uw planten en dromen voldoende plaats om zich te ontploegen.

Het dak en de zijpanelen van ca. 3 mm dik kristalhelder veiligheidsglas (ESG) laten veel licht op uw planten schijnen, die zich op die manier in al hun glorie kunnen laten zien. Aan de onderkant van het dak bevinden zich gebogen polycarbonaat ruiten. De broeikas wint aan zijn hoogte door de ronding – en biedt zo meer ruimte aan hoog groeiende planten en de werkende tuinier in verhouding tot het kleine vloeroppervlak.

De Orion heeft een 0,60 m brede en ca. 2 m hoge, lichtlopende schuifdeur, een te openen dakraam en een geïntegreerde regengoot.

Hij is verkrijgbaar in twee groottes met een vloeroppervlak 3,8 m² en 5 m², en in twee kleuren, geanodiseerd aluminium of zwart gepoedercoat.

Bij de hier gebruikte klinkerbeglazing worden de glasplaten met behulp van glashouders overlappend gemonteerd en met glasveerklemmen in het profiel bevestigd. Als bescherming tegen fel zonlicht raden wij beschaduwing aan: zie pagina 79.



Orion 3800 – ESG – zwart¹⁾

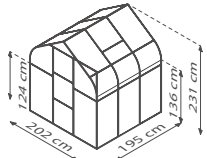
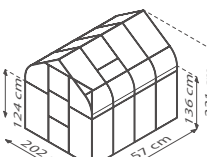

Model	Uitvoeringen	Geanodiseerd aluminium	Zwart ¹⁾
		Art nr.	Art nr.
ORION 3800 met 1 dakraam Vloeroppervlak: ca. 3,8 m ² Sokkelmaat: 192 x 192 cm 	ESG: ca. 3 mm	280985	288985
	Stalen funderingsframe: H 6 cm	263708	268708
ORION 5000 met 1 dakraam Vloeroppervlak: ca. 5 m ² Sokkelmaat: 192 x 254 cm 	ESG: ca. 3 mm	280995	288995
	Stalen funderingsframe: H 6 cm	263710	268710

¹⁾ gepoedercoat 3) De uitrustingen zijn accessoires en niet inbegrepen in de prijs. Alle afmetingen zijn bij benadering. Technische wijzigingen voorbehouden. Kleurweergave niet bindend De hoogtematen zijn gemeten vanaf de bovenkant van het funderingsframe. Garantie bepalingen onder: www.vitavia.de/service/garantiebestimmungen



✓ *Mooi vormgegeven ontwerp*

✓ *Veiligheidsglas voor hoge zonne-opbrengst*

✓ *Standaard dakramen en regengoot*

✓ *Deur voorbereid voor een hangslot*

Orion 3800³⁾ – ESG – zwart¹⁾ – Afbeelding toont broeikas met een stalen funderingsframe als accessoire



Orion 5000³⁾ – ESG – geanodiseerd aluminium – Afbeelding toont de broeikas met een stalen funderingsframe als accessoire



**15 JAAR
GARANTIE**
OP CONSTRUCTIE
EN FRAME

PLAYA

5900 - 7600

Een broeikas als vakantie: Met zijn hoge front, die ruime entree door de comfortabele toegang garandeert, nodigt de Playa uit om binnen te komen, te tuinieren of gewoon om te relaxen.

De oase kan worden betreden door de comfortabele toegang. Deze onderscheidt zich door de 1,99 m hoge en 1,22 m brede schuifdeuren met lage deurdrempel.

Het frame van de broeikas bestaat uit smalle aluminium strips. Omdat aluminium een extreem stabiel en duurzaam materiaal is, zijn de meest fijne strips voldoende om duurzaam voor een stabiele stand te zorgen. Het glas of de holle kamerplaten worden over de volledige lengte omsloten tussen het broeikasprofiel en zwarte pvc-lijsten.

Verkrijgbare beglazingsvarianten zijn de Combi-beglazing en de HKP-beglazing. De Combi-beglazing bestaat voor de zijanten uit ca. 3 mm dik, kristalhelder veiligheidsglas (ESG) en voor het dak ca. 6 mm dikke holle kamerplaten (HKP). De holle kamerplaten beschermen de planten tegen fel zonlicht, zorgen voor een uitgebalanceerde temperatuur en zijn minder gevoelig voor vallende takken en dergelijke. Het licht gehelde dak laat veel zon in de broeikas en garandeert een doorlopende stahoogte. Met

zijwanden en -ramen uit holle kamerplaten wordt de Playa in zijn isolerende eigenschappen verbeterd, dit wordt bijvoorbeeld aanbevolen bij gepland gebruik in de late herfst en het vroege voorjaar.

Net als het klassieke lessenaarsdak biedt het moderne lessenaarsdak stabiliteit en zorgt voor meer doorlopende dakhoogte. Het dak steekt ongeveer 30 cm boven het front uit.

Het model is in twee verschillende groottes met vloeroppervlakken van 5 m² en 7,6 m², met twee beglazingssoorten en in twee kleuren verkrijgbaar: geanodiseerd aluminium of zwart gepoedercoat:

Een tot twee te openen zijramen geven de kas een verdere huiselijke flair. De regengoot en twee regenpijpen (lengte 1,50 m, Ø 32 mm) en een stalen funderingsframe (hoogte ca. 6 cm) behoren ook tot de standaarduitrusting. Het model 7600 is bovendien van een louvre-raam voorzien.

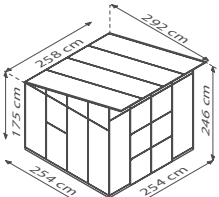

Model	Uitvoeringen	Geanodiseerd aluminium	Zwart ¹⁾
		Art nr.	Art nr.
PLAYA 5900 met 1 zijraam + stalen funderingsframe Vloeroppervlak ²⁾ ca. 5,9 m ² Sokkelmaat: 254 x 192 cm 	HKP: ca. 6 mm	40002395	40002396
	Combi-beglazing ESG: ca. 3 mm + dak HKP: ca. 6 mm	40002429	40002430
PLAYA 7600 met 2 zijramen 1 louvre-raam + stalen funderingsframe Vloeroppervlak ²⁾ ca. 7,6 m ² Sokkelmaat: 254 x 254 cm 	HKP: ca. 6 mm	40002397	40002398
	Combi-beglazing ESG: ca. 3 mm + dak HKP: ca. 6 mm	40002431	40002432



✓ *Moderne architectuur*

✓ *Doorlopende stahoogte*

✓ *Te openen zijraam*

✓ *Grote ruiten*

✓ *Comfortabele toegang door brede dubbele schuifdeur en vlak geïntegreerde deurdrempel*

Playa 7600³⁾ – Combi – zwart¹⁾



Playa 5900³⁾ – Combi – geanodiseerd aluminium



**15 JAAR
GARANTIE**
OP CONSTRUCTIE
EN FRAME

**10 JAAR
GARANTIE**
OP HOLLE KAMERPLATEN
TEGEN VERWERING

DIANA

5000 - 11500

Er waait een vleugje van een oosters sprookje door de Diana en dat maat deze broeikas niet alleen tot een prachtig plekje voor uw planten.

Deze elegante mooi vormgegeven aluminium tuinkas is een sieraad voor elke tuin. Met zijn zijdelings afgerond dak nestelt hij zich perfect in het landschapsbeeld en zorgt het hele jaar voor verse kruiden, gezonde groente en bloeiende planten.

De Diana is beglaasd met ca. 3 mm dik kristalhelder veiligheidsglas (ESG) of met ca. 4 mm dik, uv-gestabiliseerde holle kamerplaten (HKP). De gebogen ruiten zijn bij alle modellen van polycarbonaat, waarbij het bij de ESG-modellen altijd om een helder polycarbonaat gaat.

Door de lichtlopende dubbele schuifdeur met een breedte van 1,22 m en een hoogte van 2 m is de Diana comfortabel toegankelijk. De geopende deuren zijn bij gelijktijdig geopende dakramen ook uitstekend voor de kruisventilatie.

Hij is in vijf verschillende groottes met vloeroppervlakken van 5 tot 11,5 m² en in drie kleuren verkrijgbaar: geanodiseerd aluminium, smaragd of zwart gepoedercoat.

De maximaal vier meegeleverde dakramen zorgen voor een geweldige ventilatie. Ook de regengoten worden standaard meegeleverd. Voor een absoluut vlakke en haakse montage van de broeikas is een funderingsframe van verzinkt en kleurgecoat plaatstaal een aanrader en bijzonder nuttig.



GOED OM TE WETEN: INRICHTING

... passend bij de kleuren van de broeikassen, zoals deze aluminium tafel met 2 niveaus in Smaragd, vindt u onder de accessoires vanaf pagina 64.



Model	Uitvoeringen	Geanodiseerd aluminium	Smaragd ¹⁾	Zwart ¹⁾	
		Art nr.	Art nr.	Art nr.	
DIANA 5000 met 1 dakraam Vloeroppervlak: ca. 5,0 m ² Sokkelmaat: 254 x 192 cm		HKP: ca. 4 mm	40001574	40001579	-
		ESG: ca. 3 mm	266568	261568	-
		Stalen funderingsframe: H 12,5 cm	263780	261708	-
DIANA 6700 met 2 dakramen Vloeroppervlak: ca. 6,7 m ² Sokkelmaat: 254 x 254 cm		HKP: ca. 4 mm	40001575	40001580	40001862
		ESG: ca. 3 mm	266588	261588	288588
		Stalen funderingsframe: H 6 cm	263882	261718	268882
DIANA 8300 met 2 dakramen Vloeroppervlak: ca. 8,3 m ² Sokkelmaat: 254 x 317 cm		HKP: ca. 4 mm	40001576	40001581	40001863
		ESG: ca. 3 mm	266608	261608	288608
		Stalen funderingsframe: H 6 cm	264102	261720	268102
DIANA 9900 met 4 dakramen Vloeroppervlak: ca. 9,9 m ² Sokkelmaat: 254 x 379 cm		HKP: ca. 4 mm	40001577	40001582	40001864
		ESG: ca. 3 mm	266628	261628	288628
		Stalen funderingsframe: H 6 cm	264122	261728	268122
DIANA 11500 met 4 dakramen Vloeroppervlak: ca. 11,5 m ² Sokkelmaat: 254 x 441 cm		HKP: ca. 4 mm	40001578	40001583	40001865
		ESG: ca. 3 mm	266648	261648	288648
		Stalen funderingsframe: H 6 cm	264142	261748	268142



- ✓ *Mooi vormgegeven design met grote ruiten*
- ✓ *Beglazing met veiligheidsglas of holle kamerplaten mogelijk*
- ✓ *Standaard dakramen en regengoot*
- ✓ *Deur voorbereid voor een hangslot*

Diana 11500 – ESG – smaragd²⁾ – Afbeelding toont broeikas met stalen funderingsframe en regenpijpen (zie p. 75) en automatische raampener (zie p. 69) als accessoire



Diana 6700²⁾ – HKP – geanodiseerd aluminium – Afbeelding toont broeikas met stalen funderingsframe als accessoire

**15 JAAR
GARANTIE**
OP CONSTRUCTIE
EN FRAME

**10 JAAR
GARANTIE**
OP HOLLE KAMERPLATEN
TEGEN VERWERING

SIRIUS

Orangerie

Zijn extravagante vorm de de volledige beglazing maken van de Sirius een bijzondere plek met veel flair, licht en uitstraling.

Deze broeikas in de stijl van de barokke Orangerie bestaat uit corrosie- en weerbestendige aluminium profielen en is volledig beglaasd met ca. 3 mm dik, kristalhelder veiligheidsglas (ESG). De grote ruiten worden over de hele lengte tussen het broeikasprofiel en de zwarte kunststof strips omlijst. Door het T-basispatroon (zie onderstaande afb.) is het 13 m² vloeroppervlak eenvoudiger in verschillende gedeeltes te organiseren dan de klassiek broeikassen.

De dakranden (1,60 m) en nok (2,54 m) zijn buitengewoon hoog. De ruime broeikas wordt betreden door een lichtlopende, kogelgelagerde dubbele schuifdeur met een breedte van 1,22 m en een hoogte van 1,91 m en kan met meer dubbele schuifdeuren rechts of links in de gevelzijde worden uitgerust.

De Sirius is in drie kleurvarianten verkrijgbaar: geanodiseerd aluminium, smaragd of zwart gepoedercoat.

De Sirius is standaard van vier dakramen voorzien – dus een optimale ventilatie is gewaarborgd. Regengoten en drie regenpijpen (lengte 1,50 m, Ø 32 mm) garanderen het probleemloos afvoeren en verzamelen van

regenwater. De broeikas wordt geleverd met een ca. 6 cm hoog stalen funderingsframe.

Daarnaast kunt u de broeikas met een nokkroon (zie p. 75) verfraaien, die gelijktijdig bijv. ook als afweer voor duiven dient.



PRAKTISCH!

Met meerdere dubbele schuifdeuren hebt u vanaf meerdere zijden toegang tot uw Orangerie.

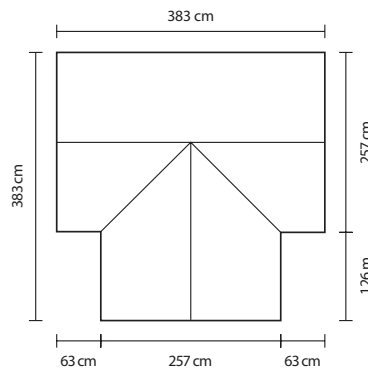
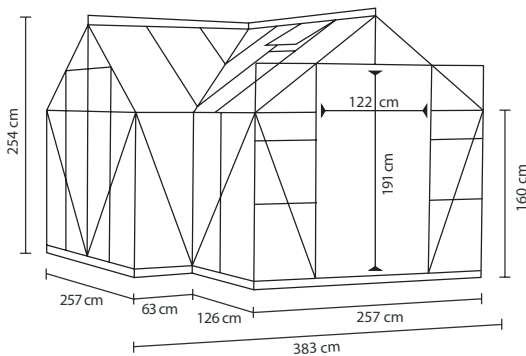

Model	Uitvoeringen	Geanodiseerd aluminium Art nr.	Smaragd ¹⁾ Art nr.	Zwart ¹⁾ Art nr.
ORANGERIE SIRIUS met 4 dakramen Incl. stalen funderingsframe, 6 cm hoog Vloeroppervlak: ca. 13 m ² Sokkelmaat: 381 x 381 cm	ESG: ca. 3 mm	265525	265545	265505
	Dubbele schuifdeur incl. ESG, ca. 3 mm	260260	2602604	2602607



✓ *Buitengewone vorm in de stijl van een Orangerie*

✓ *Inclusief drie regenpijpen*

✓ *Grote ruiten*

✓ *Incl. 6 cm hoog stalen funderingsframe*

Sirius² – ESG – smaragd¹⁾

PRAKTISCHE ACCESSOIRES
NOKKROON (P. 75)



Sirius² – ESG – geanodiseerd aluminium



**15 JAAR
GARANTIE**
OP CONSTRUCTIE
EN FRAME

HERA

4500 & 9000

Met de Hera doet de populaire paviljoen bouwstijl zijn intrede in de tuinkassenwereld van Vitavia. Zijn elegante verschijning maakt van deze broeikas een sieraad in elke tuin.

Hera 4500: De Hera 4500 biedt ca. 4,5 m² gezellige retraite-ruimte voor hobbytuiniers en hun favoriete bloemen. Er kan uit drie kleuren worden gekozen: geanodiseerd aluminium, smaragd of wit gepoedercoat. Tot de standaarduitrusting behoren een stalen funderingsframe, 2 louverramen, permanente ventilatie in een 2,63 m hoog dak een een schuifdeur (b: 0,62 m, h: 1,77 m).

Hera 9000: Onder het 2,83 m hoge dak van de Hera 9000 vinden tuiniers en hun gasten op ca. 9 m² plek voor activiteiten van ompotten tot een glaasje wijn in de avond. Het paviljoen is verkrijgbaar in de kleuren geanodiseerd aluminium, smaragd of zwart gepoedercoat.

Tot de omvangrijke standaarduitrusting van de Hera 9000 behoren: een stalen funderingsframe, regengoten, drie regenpijpen, drie zijramen, de permanente ventilatie in het dak een een comfortabele dubbele schuifdeur (b: 0,80 m, h: 1,77 m) met hoogwaardig cilinderslot.

Beide paviljoens zijn beglaasd met de mooie en praktische Combi-beglazing: De zijwanden zijn beglaasd met ca. 3 mm dik, kristalhelder veiligheidsglas (ESG), waardoor u vrij uw eigen groen kunt bekijken. De bevestiging van de beglazing vindt plaats met zwarte kunststof strips die de glazen ruiten over de volle lengte inklemmen. Het dak is bedekt met ca. 6 mm dikke, uv-gestabiliseerde holle kamerplaten (HKP), die bij de Hera 4500 met kunststof strips, bij de Hera 9000 met een inschuiftechniek kunnen worden bevestigd. De HKP beschermen de planten tegen de schadelijke effecten van een te hoog staande zon.



COMBI-BEGLAZING HET BESTE VAN ALLES

Het kristalheldere veiligheidsglas in de zijkanten zorgt voor een mooi uitzicht en veel licht; de holle kamerplaten in het dak voor een zacht breken van de lichtstralen en betere isolerende eigenschappen dan bij een kas met volledige beglazing.

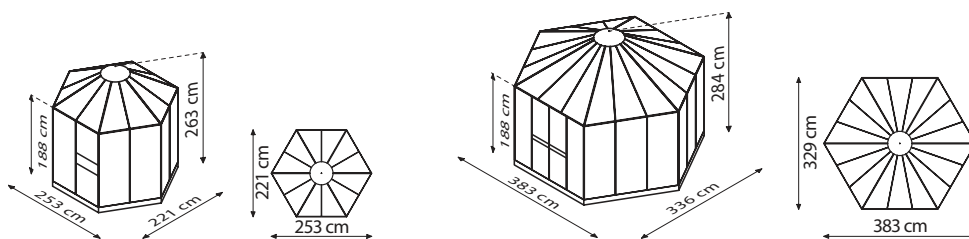

Model	Uitvoeringen	Geanodiseerd aluminium	Smaragd ¹⁾	Wit ¹⁾	Zwart ¹⁾
		Art nr.	Art nr.	Art nr.	Art nr.
HERA 4500 met twee louverramen incl. stalen funderingsframe, Hoogte ca. 6 cm Vloeroppervlak: ca. 4,5 m ²	Combi-beglazing ESG: ca. 3 mm Dak: HKP: ca. 6 mm	40000514	40000515	40002480	—
HERA 9000 met 3 zijramen incl. stalen funderingsframe, Hoogte ca. 6 cm Vloeroppervlak: ca. 9 m ²	Combi-beglazing ESG: ca. 3 mm + dak HKP: ca. 6 mm	261805	261825	40001866	261815



✓ Paviljoen met zeshoekige plattegrond

✓ Grote ruiten

✓ Dak met slide-in technologie, inclusief regengoot (alleen 9000)

✓ Inclusief stalen funderingsframe

✓ Combi-beglazing van HKP in het dak en ESG in de zijanten

Hera 9000^{2l} – Combi – wit¹⁾



**15 JAAR
GARANTIE**
OP CONSTRUCTIE
EN FRAME

**10 JAAR
GARANTIE**
OP HOLLE KAMERPLATEN
TEGEN VERWERING



Hera 4500^{2l} – Combi – geanodiseerd aluminium



GALAXIS

Broeikaspaviljoen

Met de Galaxis 9000 ontsluiten hobbytuiniers hun broeikasuniversum op de meest comfortabele manier: Het hoge paviljoendak is niet alleen elegant, maar biedt ook veel vrije ruimte voor hoge planten en grote tuiniers.

Dubbele schuifdeuren van vloer tot plafond zorgen voor een onbelemmerde toegang, zelfs met een kruiwagen en andere grote voorwerpen. De drie zijramen zorgen voor een huiselijke flair en bieden samen met de permanente ventilatie in het dak een uitstekende mogelijkheid voor ventilatie en afvoer.

Het paviljoen is beglaasd met de mooie en praktische Combi-beglazing: Het dak is bedekt met ca. 6 mm dikke, uv-gestabiliseerde holle kamerplaten (HKP), die met een innovatieve slide-in technologie in het profiel worden geschoven. Het polycarbonaat breekt het licht lichtjes, zodat de planten tegen fel zonlicht worden beschermd. De zijwanden zijn beglaasd met groot ca. 3 mm dik, kristalhelder veiligheidsglas (ESG), waardoor u vrij uw eigen groen kunt bekijken.

De beglazing geschiedt door middel van een omlijstingssysteem: De ruiten worden tussen zwarte kunststof strips en het broeikasprofiel over de hele lengte omlijst. Dat ziet er niet alleen hoogwaardiger uit dan de klassieke veerklemtechniek, maar is ook windstabiel terwijl de ruiten niet op slechts enkele punten maar doorlopend worden bevestigd.

De paviljoen broeikas is verkrijgbaar in vier kleuren – geanodiseerd aluminium, wit, smaragd of zwart gepoedercoat.

Tot de uitgebreide standaarduitrusting van de Galaxis 9000 behoren: stalen funderingsframe, regengoten, drie lange regenpijpen, drie zijramen, permanente ventilatie in het dak en een dubbele schuifdeur van vloer tot plafond (b: 0,87 m, h: 1,83 m) met afsluitbaar roestvrij stalen slot.

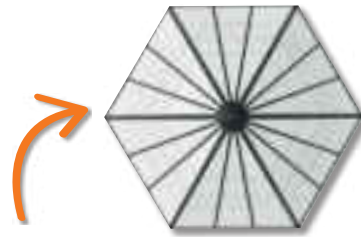

BUITENGEWONE VORM

De Galaxis heeft zijn bijzondere vorm te danken aan het zeshoekige paviljoendak. De hobbytuinier hoeft echter niet af te zien van de Vitavia standaarduitrusting zoals de geïntegreerde uv-bescherming van de dakplaten en de rondom lopende regengoten.

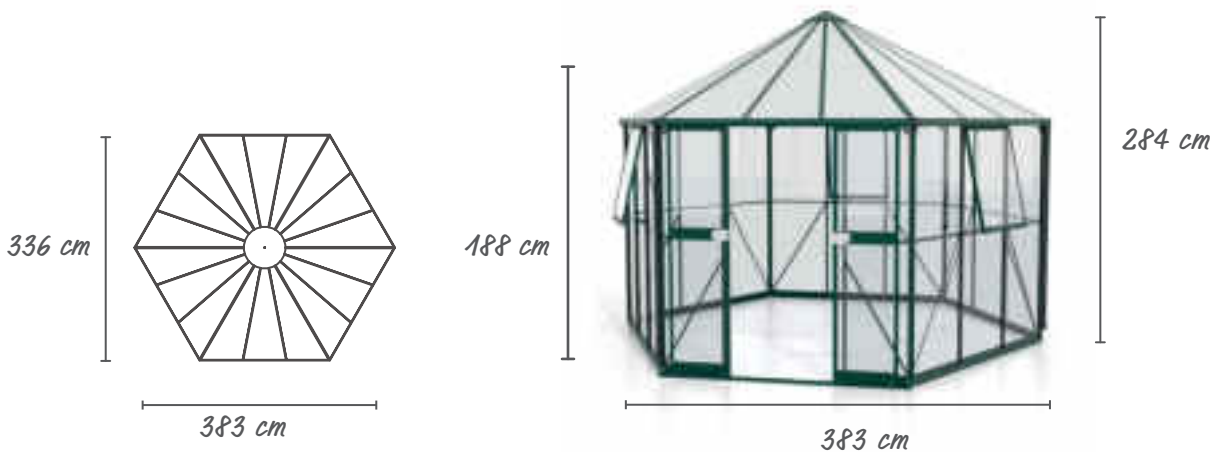

Model	Uitvoeringen	Geanodiseerd aluminium Art nr.	Smaragd ¹⁾ Art nr.	Wit ¹⁾ Art nr.	Zwart ¹⁾ Art nr.
GALAXIS met 3 zijramen incl. stalen funderingsframe, Hoogte ca. 6 cm Vloeroppervlak: ca. 9 m ²	Combi-beglazing ESG: ca. 3 mm Dak: HKP: ca. 6 mm	40004037	40004038	40004040	40004039



✓ Broeikas in paviljoenstijl met comfortabele toegang

✓ Dubbele schuifdeuren met vlak geïntegreerde deurdrempel

✓ Afsluitbaar roestvrij stalen slot

✓ Inclusief stalen funderingsframe

✓ Combi-beglazing van HKP in het dak en ESG in de zijanten

Galaxis² – Combi – zwart¹⁾



COMFORTABELE TOEGANG
met vlak geïntegreerde deurdrempel

**15 JAAR
GARANTIE**
OP CONSTRUCTIE
EN FRAME

**10 JAAR
GARANTIE**
OP HOLLE KAMERPLATEN
TEGEN VERWERING



Galaxis² – Combi – wit¹⁾

APHRODITE

7800 & 11500

Het buitengewone lessenaarsdak, de mooie en stabiele profielen, de comfortabele stahoogte en een doordachte beglazing maken van de Aphrodite een hoogwaardige hobby broeikas – en dat zie je er ook aan af.

De dubbele kaderprofielen kenmerken deze royaal bemeten kas esthetisch en krachtig. Zij zorgen voor de bijzonder betrouwbare bevestiging van de zijbeglazing: Verschroefde aluminium strips op de ene en de broeikasprofielen aan de andere kant lijsten de glazen ruiten in en zorgen voor een bijzondere stabiliteit (zie afb. p. 60). De holle kamerplaten in het dakgebied worden met behulp van een slide-in techniek bevestigd. De duurzaamheid van het profiel wordt gestaafd door een garantie van 15 jaar op constructie en frame.

De met kristalhelder veiligheidsglas (ESG) beglaasde modellen integreren aantrekkelijk in de tuin en zorgen voor zijdelings invallend licht voor de planten. De uv-gestabiliseerde holle kamerplaten (HKP) op het dak worden 10 jaar gegarandeerd tegen verwerking. Zij zorgen ervoor dat alleen de zachte zonnestralen in de voor- en namiddag door het lessenaarsdak rechtstreeks op de planten schijnen. De volledig met 10 mm dikke holle kamerplaten bedekte modellen laten verbeterde isolerende eigenschappen zien, die – bij voldoende verwarming – ook het overwin-

teren van vorstgevoelige planten mogelijk maken. Zij- en bovenramen kunnen, omdat ze naar beneden openen, in verschillende mates worden geopend, ook bij slecht weer.

De Aphrodite onderscheidt zich vooral van andere broeikassen door zijn lessenaarsdak. De lichte helling laat het regenwater weglopen en zorgt voor een gelijkmatig stijgende hoogte: van de 1,87 m hoge achterzijde naar de 2,42 m hoge voorzijde.

De Aphrodite is in twee verschillende groottes met vloeroppervlakken van 7,8 tot 11,5 m², met twee beglazingsoorten en in geanodiseerd aluminium of wit gepoedercoat verkrijgbaar.

De dubbele schuifdeur met een breedte van 1,19 m en een hoogte van 1,77 m kan zowel in de zijkanten als ook in de voorzijde worden gemonteerd. De deur is standaard voorzien van een hoogwaardig cilindslot. Afhankelijk van de grootte behoren 3 zijramen, 1-2 bovenramen, regengoot, 2 regenpijpen (lengte 1,75 m, Ø 32 mm) en het afsluitbare cilinderslot tot de aansprekende standaarduitrusting van deze kas.

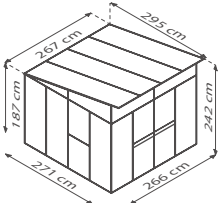
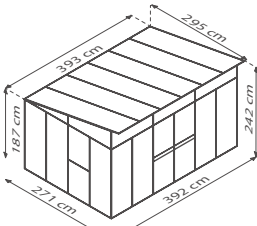

Model	Uitvoeringen	Geanodiseerd aluminium	Wit ¹⁾
		Art nr.	Art nr.
APHRODITE 7800 met 3 zijramen met 1 bovenraam Vloeroppervlak ²⁾ ca. 7,8 m ² Sokkelmaat: 271 x 266 cm 	HKP: ca. 10 mm Combi-beglazing ESG: ca. 3 mm + dak HKP: ca. 10 mm	40000804	40002482
		40000805	40002483
APHRODITE 11500 met 3 zijramen met 2 bovenramen Vloeroppervlak ²⁾ ca. 11,5 m ² Sokkelmaat: 271 x 392 cm 	HKP: ca. 10 mm Combi-beglazing ESG: ca. 3 mm + dak HKP: ca. 10 mm	40000806	40002484
		40000807	40002485

1) gepoedercoat 2) Let op bij modellen met dakoverstand het overbouwde vloeroppervlak sterker van het binnenvlak afwijkt dan bij klassieke modellen. 3) De uitrustingen zijn accessoires en niet inbegrepen in de prijs. Alle afmetingen zijn bij benadering. Technische wijzigingen voorbehouden. Kleurweergave niet bindend Garantie bepalingen onder: www.vitavia.de/service/garantiebestimmungen



- ✓ *Grote ruiten*
- ✓ *Versterkte profielen voor hoge windstabiliteit*
- ✓ *Aangename stahoogte 1,87 tot 2,42 m*
- ✓ *Afsluitbaar cilinderslot*
- ✓ *Lessenaarsdak met uv-gestabiliseerde dakbedekking*

Aphrodite 7800³⁾ – Combi – geanodiseerd aluminium¹⁾



Aphrodite 11500³⁾ – HKP – wit¹⁾

**15 JAAR
GARANTIE**
OP CONSTRUCTIE
EN FRAME

**10 JAAR
GARANTIE**
OP HOLLE KAMERPLATEN
TEGEN VERWERING

FORTUNA

Broeikas paviljoen

De premium broeikas Fortuna biedt de functionaliteit van een broeikas en de huiselijkheid van een paviljoen. Veeleisende tuiniers en planten profiteren bovendien van een hoogwaardige uitrusting.

Op het vloeroppervlak van 10,2 m² in een vierkante vorm vinden – mede dankzij de 1,88 m hoge zijanten en de 2,65 m hoge nok – planten en hobbytuiniers voldoende plek om zich te ontvouwen. De 1,74 meter hoge en 1,46 m brede dubbele vleugeldeuren, die ver kunnen worden geopend, onderstrepen de ruime indruk. Beide deurvleugels kunnen in geopende toestand worden vastgezet: Het vrij in- en uitstappen, ook met grote voorwerpen op de arm, wordt op die manier gegarandeerd.

De dubbele kaderprofielen lijsten de grote ruiten van kristalhelder veiligheidsglas (ESG) aan de zijanten stabiel en zonder veerklemmen in. Daarnaast valt de Fortuna op door zijn huiselijke karakter: Door de zijanten van kristalhelder veiligheidsglas (ESG) is een ongestoorde blik in de tuin mogelijk, maar ook van buitenaf in de broeikas. Op het dak zorgen uv-sta-

biële, 10 mm dikke holle kamerplaten voor verbeterde isolerende eigenschappen en breken ze intensieve zonnestrallen zoals rond de middag zachtjes, zodat de klanten beschermd zijn tegen het brandglaseffect.

De Fortuna is uitsluitend verkrijgbaar in de superieure Combi-beglazing en in twee kleuren verkrijgbaar.

Andere uitrustingskenmerken zoals de drie zijramen en de deurklink kent de hobbytuinier ook uit zijn "eerste" thuis en hij is dan ook blij met de huiselijke flair in zijn groene oase. Andere details verraden dat er bij het kleine paradijs aan alles is gedacht voor wat betreft het gebruik: Zo maken regen-goten en regenpijpen de opvang van waardevol regenwater mogelijk en het meegeleverde bodemprofiel maakt een eenvoudige verankering op een stripfundering mogelijk.



Model	Uitrustingen	Geanodiseerd aluminium	
		Art nr.	Zwart ¹⁾ Art nr.
FORTUNA met 3 zijramen Vloeroppervlak: ca. 10,2 m ² Sokkelmaat: 314 x 314 cm	Combi-beglazing ESG: ca. 3 mm + dak HKP: ca. 10 mm	40003521	40003522



✓ *Buitengewoon en mooi vormgegeven design*

✓ *Incl. regengoot, regenpijpen en geïntegreerd bodemprofiel*

✓ *Hoge en brede dubbele vleugel deur*

Fortuna² – Combi – geanodiseerd aluminium



✓ *Voorzien van drie zijramen*

✓ *Aluminium deurklink en cilinderslot*

15 JAAR GARANTIE
OP CONSTRUCTIE EN FRAME

10 JAAR GARANTIE
OP HOLLE KAMERPLATEN TEGEN VERWERING

Fortuna² – Combi – geanodiseerd aluminium



IDA

900 - 7800

Met zijn kleine vloeroppervlak en volledige stahoogte maakt muurkas Ida ook in de voortuin, op het terras of het balkon teelt en verbouwen van kruiden en groenten mogelijk.

De balkon- of terraskassen van de serie Ida zijn ontworpen als muurkasten. Hierdoor is een ruimtebesparende en optisch discrete integratie met bestaande bouwwerken mogelijk. Een huismuur of een stabiele muur is nodig als achterwand.

De Ida 900 en 1300 beschikken over een lichte schuifdeur met een breedte van 0,61 m en een hoogte van 1,51 m. De modellen 3300 tot 7800 hebben een dubbele schuifdeur met een breedte van 1,22 m en een hoogte van 1,63 m. De regengoot behoort tot de standaarduitrusting. De modellen Ida 900 tot 5200 hebben standaard één dakraam en de Ida 6500 tot 7800 hebben er standaard twee. De dakramen dienen voor een optimale ventilatie en ontluchting.

Als accessoire is voor alle modellen een 6 cm hoog funderingsframe leverbaar van verzinkte, met kleur gecoate staalplaat.

De Ida-modellen zijn in zes maten, drie kleuren en met twee soorten beglazing verkrijgbaar. Daarbij worden alle maten aangeboden met holle kamerplaten (HKP) met een dikte van ca. 4 mm, gemaakt van UV-ge-

stabiliseerd polycarbonaat. De kleinere modellen (900-1300) zijn naast de HKP-beglazing ook volledig beglaasd verkrijgbaar met ca. 3 mm dik kristalhelder veiligheidsglas (ESG). Voor de grotere modellen (5200-7800) is naast de invulling met HKP (ca. 4 of ca. 6 mm) ook de combibeglazing met glas in de zijkanten en HKP in het dak verkrijgbaar. Het dak is bij deze modellen in principe afgewerkt met ca. 6 mm HKP.

Voor ideaal kweken van planten of kruiden adviseren wij voor de modellen 900 en 1300 twee 61 x 63 cm grote, met kunststof gecoate draadrekken als accessoire z. pag. 67).



PERFECTE BALKONKAS

De Ida 900 past dankzij een klein vloeroppervlak ook optimaal op balkon of terras.



Ida 900 – HKP – geanodiseerd aluminium

(3300 – 7800)

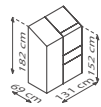
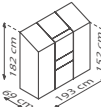
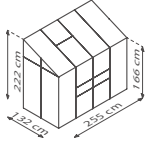
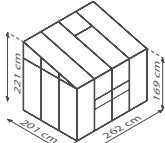
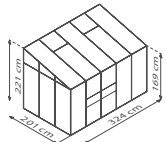
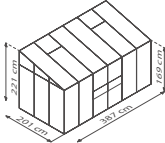
Model	Uitvoeringen	Geanodiseerd aluminium	Smaragd ¹⁾	Zwart ¹⁾
		Art nr.	Art nr.	Art nr.
IDA 900 met 1 dakraam Vloeroppervlak ca. 0,9 m ² Afmetingen basis: 65 x 130 cm	 HKP: ca. 4 mm ESG: ca. 3 mm Stalen funderingsframe: h 6 cm	260044	261014	267014
		40006078	40006079	40006080
		263090	261770	268090
IDA 1300 met 1 dakraam Vloeroppervlak ca. 1,3 m ² Afmetingen basis: 65 x 192 cm	 HKP: ca. 4 mm ESG: ca. 3 mm Stalen funderingsframe: h 6 cm	260054	261024	267024
		40006084	40006085	40006086
		263130	261772	268772
IDA 3300 met 1 dakraam Vloeroppervlak ca. 3,3 m ² Afmetingen basis: 128 x 254 cm	 HKP: ca. 4 mm ESG: ca. 3 mm Stalen funderingsframe: h 6 cm	260064	261034	267034
		40006090	40006091	40006092
		263330	261774	268774
IDA 5200 met 1 dakraam Vloeroppervlak ca. 5,2 m ² Afmetingen basis: 190 x 254 cm	 HKP: ca. 4 mm HKP: ca. 6 mm Combibeglazing: ESG ca. 3 mm + dak HKP ca. 6 mm Stalen funderingsframe: h 6 cm	260074	261654	40001557
		260079	261659	40001558
		40006093	40006094	40006095
IDA 6500 met 2 dakramen Vloeroppervlak ca. 6,5 m ² Afmetingen basis: 190 x 317 cm	 HKP: ca. 4 mm HKP: ca. 6 mm Combibeglazing: ESG ca. 3 mm + dak HKP ca. 6 mm Stalen funderingsframe: h 6 cm	260084	261664	40001559
		260089	261669	40001560
		40006096	40006097	40006098
IDA 7800 met 2 dakramen Vloeroppervlak ca. 7,8 m ² Afmetingen basis: 190 x 379 cm	 HKP: ca. 4 mm HKP: ca. 6 mm Combibeglazing: ESG ca. 3 mm + dak HKP ca. 6 mm Stalen funderingsframe: h 6 cm	260104	261674	40001561
		260109	261679	40001562
		40006099	40006100	40006101
		263344	261777	268346

NIEUW!

ESG en Combi



✓ *Ida 5200-7800:
inclusief 2 regenpijpen, l 1,47 m,
Ø 32 mm*

✓ *Muurkas:
voor bevestiging aan een muur of
huismuur*

✓ *Ook geschikt voor de kleine tuin of
het balkon*

Ida 3300²⁾ – ESG – zwart¹⁾ – Op de afbeelding is een kas met een stalen funderingsframe als accessoire te zien

✓ *De deur is uitgerust voor het
plaatsen van een hangslot*



**15 JAAR
GARANTIE**
OP CONSTRUCTIE EN
FRAME

**10 JAAR
GARANTIE**
OP HOLLE KAMERPLATEN
TEGEN VERWERING

*Ida 6500²⁾ – HKP – smaragd¹⁾
Op de afbeelding is een kas met een stalen funderingsframe als accessoire te zien*



FLORA

Muurkas

Omhoog – ook in de kleine tuin. In deze muurkas met buitengewone hoogte vinden ook hoog groeiende planten zonder problemen een plekje.

Deze muurkas zonder achterwand valt op door zijn voor een kleine kas aanzienlijke hoogte: door de met 2,51 m ongewoon hoge nok en de 1,80 meter hoge dakrand kunnen de meeste tuiniers rechtop werken in de broeikas en hebben ook hoge planten zoals tomaten genoeg plek om zich vrij te ontvouwen. Ook de toegang is dankzij de 2 m hoge deuren zelfs comfortabel voor grote mensen.

De Flora, die volledig is beglaasd met holle kamerplaten, biedt een goede isolatie tegen schommelende en in de winter lage temperaturen, maar ook bescherming tegen het zogenaamde brandglaseffect: Dit leidt bij intensief zonlicht tot een te sterke bundeling van het licht, waardoor de planten kunnen verbranden. De holle kamerplaten (HKP) zijn van uv-gestabiliseerd polycarbonaat, ze breken het licht dankzij hun melkachtige oppervlak dusdanig dat het verstrooid wordt en "zachtjes" op de planten valt. Extra beschaduwden is daarom meestal overbodig.

Een dakraam, de lichtlopende en kogelgelagerde schuifdeur met een breedte van 61 cm en de regengoten zijn standaard inbegrepen.



Bij deze hoge broeikas zijn regalen bijzonder nuttig. Deze en andere passende accessoires, bijv. aluminium regalen en tafels voor een betere benutting van de ruimte of een regenpijp voor gebruik van het regenwater als middelen- en plantensparende irrigatie, vindt u onder accessoires vanaf pagina 64

De Flora is ontworpen als muurkas. Er is een huismuur of stabiele muur nodig als achterwand.



GOED OM TE WETEN:

Orchideeën zorgen voor elegantie en een exotische sfeer in uw broeikas. Omdat ze tot de veeleisende planten behoren, die niet van directe zonnestralen en koude ruiten houden, voelen ze zich in een tuinkas met goed isolerende holle kamerplaten het best.

Model

Uitvoeringen

Geanodiseerd aluminium

Art nr.

FLORA 3800
met 1 dakraam

Vloeroppervlak: ca. 3,8 m²
Sokkelmaat: 192 x 190 cm

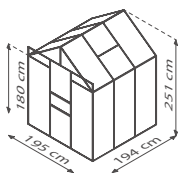

HKP: ca. 4 mm

266954

2,51 m

buitengewone hoogte

✓ Hoge muurkas met een hoogte van 2,51 m

✓ Complete HKP-beglazing: zacht licht en betere isolerende eigenschappen

✓ Inclusief dakraam en regengoot

✓ Deur voorbereid voor een hangslot

Flora 3800² – HKP – geanodiseerd aluminium

Flora 3800² – HKP – geanodiseerd aluminium



**15 JAAR
GARANTIE**
OP CONSTRUCTIE
EN FRAME

**10 JAAR
GARANTIE**
OP HOLLE KAMERPLATEN
TEGEN VERWERING

ATHENA

7000 - 11900

Of het nu om het overwinteren van planten of om een muurkas met een mooie uitstraling gaat: dit ruime model biedt genoeg plek voor uw groente, vorstgevoelige planten en ook voor u!

Het unieke dubbele kaderprofiel legt de nadruk op het elegante en krachtige design van de broeikas en geeft de Athena een bijzondere stabiliteit (zie p. 60, afb.). De zijbeglazing bestaat uit ca. 3 mm dik kristalhelder veiligheidsglas, (ESG). Het dakgedeelte is voorzien van ca. 10 mm dikke holle kamerplaten. Deze beschermen de planten tegen fel zonlicht, zorgen voor een uitgebalanceerde temperatuur en zijn minder gevoelig voor vallende takken en dergelijke. Het Vitavia veiligheidsglas, kristalhelder (ESG) is altijd gehard, zodat het bij normale belasting niet breekt. Wanneer het toch eens beschadigd raakt, wordt gegarandeerd dat er geen scherpe randen ontstaan, zodat het veilig blijft in de tuin.

De dubbele schuifdeur met een breedte van 1,19 m en een hoogte van 1,77 m kan zowel in de zijkanten als ook in de voorzijde worden gemonteerd. De deur is standaard voorzien van een hoogwaardig cilinderslot.

De Athena is verkrijgbaar in vier groottes en drie kleuren: geanodiseerd aluminium, wit of zwart gepoedercoat.

Twee zijramen, een regengoot en 2 regenpijpen horen tot de standaarduitrusting. Met behulp van een extra "deur-kit" kunt u uw kas ook van meerdere deuren voorzien.

ATHENA PREMIUM

Met de apart verkrijgbare ombouwset versterkt u de profielen in het dak en verandert op die manier de Athena in een Athena Premium met verhoogde stabiliteit en draagvermogen.



Model	Uitrustingen	Geanodiseerd aluminium Art nr.	Wit ¹⁾ Art nr.	Zwart ¹⁾ Art nr.
ATHENA 7000 met 2 zijramen Vloeroppervlak: ca. 7 m ² aanbevolen afmetingen fundering: 268 x 281 cm	 ESG: ca. 3 mm Dak: HKP: ca. 10 mm Ombouwset voor versterking	40002388	40002465	40002392
ATHENA 8600 met 2 zijramen Vloeroppervlak: ca. 8,6 m ² aanbevolen afmetingen fundering: 268 x 344 cm	 ESG: ca. 3 mm Dak: HKP: ca. 10 mm Ombouwset voor versterking	40002389	40002488	40002487
ATHENA 10200 met 2 zijramen Vloeroppervlak: ca. 10,2 m ² aanbevolen afmetingen fundering: 268 x 407 cm	 ESG: ca. 3 mm Dak: HKP: ca. 10 mm Ombouwset voor versterking	40002390	40002466	40002463
ATHENA 11900 met 2 zijramen Vloeroppervlak: ca. 11,9 m ² aanbevolen afmetingen fundering: 268 x 470 cm	 ESG: ca. 3 mm Dak: HKP: ca. 10 mm Ombouwset voor versterking	40002391	40002467	40002464
Deur-kit Dubbele schuifdeur incl. glas (ESG)	 ESG: ca. 3 mm	260250	40000537	2682504



✓ Muurkas van de buitencategorie

✓ Afsluitbaar cilinderslot

✓ Unieke technologie voor het vasthouden van het glas met grote ruiten

✓ Incl. koperprofiel voor voorbereiding van de fundering, deurdrempel: 4,6 cm

✓ Standaard met 2 regenpijpen van vloer tot plafond, lengte 1,75 m, Ø 32 mm

Athena 8600²⁾ – Combi – wit¹⁾

✓ Inclusief zijraam

✓ Om te bouwen naar Athena Premium dankzij de versterkingsset



Athena 11900²⁾ – Combi – zwart¹⁾



15 JAAR GARANTIE
OP CONSTRUCTIE EN FRAME





10 JAAR GARANTIE
OP HOLLE KAMERPLATEN TEGEN VERWERING

Broeikassen



PRODUCTLEGENDA

U verkrijgt snel een overzicht van de belangrijkste kenmerken van de Vitavia-broeikassen met de volgende symbolen.

KLEUREN

-  *Geanodiseerd aluminium*
-  *Smaragd gepoedercoat*
-  *Zwart gepoedercoat*
-  *Wit gepoedercoat*

BEGLAZING

-  *Platen met holle kamers*
-  *Kristalhelder veiligheidsglas (ESG)*
-  *Combi-beglazing*

BEVESTIGINGSTECHNIEK GLAS

-  *Veerklemmensysteem*
-  *Insteektechniek*
-  *Slide-in techniek*
-  *Inlijstingssysteem*
-  *Dubbel kader systeem*

BIJZONDERE KENMERKEN





-  *Stalen funderingsframe meegeleverd of vanwege constructie niet nodig*
-  *Stahoogte (zijhoogte min. 1,60 m)*
-  *Vlak geïntegreerde deurdrempel*
-  *Inclusief slot en sleutel*
-  *TÜV-gecertificeerd (voor meer informatie zie p. 56)*
-  *Energiezuinig*

Gereedschapsschuren

PRODUCTLEGENDA

U verkrijgt snel een overzicht van de belangrijkste kenmerken van de broeikassen met de volgende symbolen.





KLEUREN

	<i>Zilver metallic</i>
	<i>Jade</i>
	<i>Antraciet</i>
	<i>Mat antraciet</i>
	<i>Zilverspar/Wit</i>
	<i>Leisteen/Grafiet</i>
	<i>Leisteen/Wit</i>
	<i>Houtoptiek/Noten</i>
	<i>Javabruin</i>
	<i>Blank</i>

MATERIAALEIGENSCHAPPEN

	<i>Thermisch verzinkt staal</i>
	<i>Gegalvaniseerd verzinktstaal</i>
	<i>Vinyl coating</i>
	<i>Geëmailleerd in meerdere lagen</i>
	<i>Overlappend gemonteerde panelen</i>
	<i>Interne kokerprofielen</i>

BIJZONDERE KENMERKEN

	<i>Stahoogte (zijhoogte min. 1,60 m)</i>
	<i>Geïntegreerde schuifdeur</i>
	<i>Geïntegreerde draaideur</i>
	<i>Geïntegreerd scharnierend deksel</i>
	<i>Inclusief slot</i>

BELANGRIJKE INFORMATIE

rondom broeikassen

Beste lezeressen en lezers,

wat mooi dat u de droom van een eigen broeikas uit hebt zien komen! Hier vindt u belangrijke informatie over productkwaliteit en de belangrijke onderscheidende kenmerken van de verschillende Vitavia-modellen. Deze informatie moet u als een soort van rode draad dienen tijdens het doorbladeren van de catalogus – en u op die manier helpen om de voor u “passende” broeikas te vinden.

OVEREENKOMSTIGE EN ONDSCHIEDENDE KENMERKEN VAN DE VITAVIA-BROEIKASSEN

Alle Vitavia-broeikassen onderscheiden zich door gezamenlijke kwaliteitskenmerken. De allereerste is dat ze uit eigen productie afkomstig zijn – en dat deze productie plaatsvindt volgens de amfori-/BSCI-normen voor sociale en duurzame productie.



Bovendien onderscheiden de gebruikte materialen zich door hun betrouwbare kwaliteit en hun uitstekende geschiktheid voor gebruik in een broeikas. Zo bestaan alle broeikasprofielen uit verfijnd aluminium: Het bestendige materiaal scoort met een uitstekende sterkte. Daardoor kunnen er zeer smalle profielen worden gebruikt zonder dat er op stabiliteit wordt ingeleverd. Door het anodiseren van de blanke en poedercoating van de gekleurde modellen krijgt het oppervlak extra bescherming tegen roest en krassen en wordt het onderhoudsvriendelijker.

De in Duitsland geproduceerde holle kamerplaten hebben gesloten lange zijden. Daardoor zijn ze, in vergelijking met andere fabrikanten, bijzonder stabiel bij de glasopnamepunten. Door de uv-beschermde buitenkant gaan ze langer mee dan onbeschermde exemplaren. Meer informatie over de functionele voordelen vindt u op pagina 58.

Bij modellen met glas kunnen onze klanten erop vertrouwen dat we uitsluitend gebruikmaken van kristalhelder veiligheidsglas (ESG). De thermische voorspanning (EN 12150-2:2004) zorgt voor een verhoogde stabiliteit en zorgt voor het uiteenvallen in ongevaarlijke brokstukken mocht er al een keer schade ontstaan.

Ondanks alle gemeenschappelijke overeenkomsten wordt het assortiment ook gekenmerkt door een grote diversiteit: klassieke broeikassen, ongewone vormen zoals oranjeïeën of kassen met lessenaarsdaken, groottes tussen 0,35 en 15,7 m², verschillende soorten en technieken van de beglazing en verschillende kleuren zijn verkrijgbaar. De beschikbare groottes voor elke broeikas vinden de lezers altijd onder de naam van het product. De beschikbare kleuren en beglazingsopties kunnen met één blik worden afgelezen aan de vierkante pictogrammen boven de producttabel op elke broeikaspagina. Direct daarnaast verwijzen we met ronde, grijze pictogrammen naar bijzonder relevante kwaliteitskenmerken, zoals vlak geïntegreerde deurdrempels.

GARANTIE

Onze broeikassen worden ontworpen binnen de Vitavia-bedrijvengroep en vervaardigd in onze eigen productiefaciliteit. Dat maakt het ons eenvoudig om in te staan voor uw kwaliteit. Daarom geven we bijvoorbeeld een garantie van 15 jaar op frame en constructie.

De gebruikte holle kamerplaten kopen we in bij een Duitse fabrikant. Door hun superieure kwaliteit (zie hierboven) kunnen we er 10 jaar garantie op geven.

**15 JAAR
GARANTIE**
OP CONSTRUCTIE
EN FRAME

**10 JAAR
GARANTIE**
OP HOLLE KAMERPLATEN
TEGEN VERWERING

TÜV-CERTIFICERING

Juist bij de instap broeikassen vinden onze klanten een onafhankelijke kwaliteitsbeoordeling belangrijk. Daarom hebben wij in 2021 met succes het TÜV-certificaat aangevraagd voor onze populairste kasmodellen.

Alle TÜV-gecertificeerde broeikasmodellen hebben we met dit kwaliteitssymbool gemarkeerd:



DE "IDEALE" KAS

Bij de keuze van uw kas is het belangrijk om na te denken over hoe u hem het liefst wilt gebruiken. De belangrijkste **SELECTIECRITERIA** en onze *adviezen* in een overzicht:

HOOGTE VAN DE PLANTEN

Advies: Plan ruimte in voor de uiteindelijke grootte van de plant.

LICHAAMSLENGTE VAN DE HOBBYTUINIER

Advies: Rechtop werken ontziet de rug. Daarom markeren wij kassen met een zijhoogte vanaf 1,60 m met dit symbool: → 

AANTAL PLANTEN

Advies: Plan bij voorkeur een beetje meer ruimte in.

BENODIGDE RUIMTE VOOR TUINWERKZAAMHEDEN

Advies: Op ruige dagen is het beter werken in de kas, bij mooi weer kunnen accessoires als aluminium meubels eenvoudig en snel naar buiten worden gedragen. Houd ruimte vrij voor andere voorwerpen zoals werktafels, verwarmingssystemen, tuingereedschappen, etc. – en ruimte voor uzelf om te werken. En wellicht wilt u ook wel een keertje genieten van een kopje koffie te midden van uw groen? Wanneer het tuinieren, of de rust in uw kas u bevalt, wilt u daar vast meer tijd doorbrengen dan dat u nu vermoedt.

ENERGIE-EFFICIËNTIE

Advies: Met holle kamerplaten in een kas bespaart u verwarmingsenergie vanwege de betere isolerende eigenschappen. Wanneer er in uw kas planten moeten overwinteren, is het advies om de kas te voorzien van minimaal 10 mm dikke HKP. Producten die zich, bijvoorbeeld door de HKP-beglazing, onderscheiden door een hogere energie-efficiëntie, herkent u op de productpagina's aan het volgende symbool: → 

VEILIGHEID

Advies: Holle kamerplaten die bestaan uit polycarbonaat zijn dus bijna onbreekbaar. Door het uitsluitende gebruik van veiligheidsglas (ESG) is veiligheid bij Vitavia-kassen echter geen argument tegen het gebruik van glas (z. paragraaf "Overeenkomsten en verschillen"). Meer voordelen van veiligheidsglas vindt u onder het punt "Soorten beglazing" z. pag. 60).

LICHT

Advies: Voor de meeste planten staat gelijk aan groei en beïnvloedt rechtstreeks de opbrengst. Dit suggereert om de kas te beglazen met glas in plaats van het lichtbrekende polycarbonaat. Afhankelijk van de mate waarin u voor schaduw kunt zorgen, kan het echter toch raadzaam zijn het dak te voorzien van holle kamerplaten, die door hun melkachtige oppervlak het brandglaseffect kunnen voorkomen. Meer informatie onder het punt "Soorten beglazing" (z. pag. 60).

ERVARING EN MIDDELEN

Advies: Zorg ervoor dat u zich niet overbelast wanneer u voor het eerst gaat tuinieren of voor het eerst een kas opbouwt. Plan voldoende tijd en een tweede paar handen in.



TUINIEREN IN EEN BROEIKAS *in een overzicht*

- ✓ Het tuinseizoen is automatisch langer in vergelijking met een seizoen in de vrije natuur.
- ✓ Ideale, lichtomstandigheden versnellen de groei.
- ✓ De opbrengst van de gewassen valt duidelijk hoger uit. Een broeikas kan met de juiste uitrusting het hele jaar door worden gebruikt.
- ✓ Potplanten en gevoelige gewassen kunnen onder soortspecifieke omstandigheden overwinteren.
- ✓ De broeikas dient naast het praktische gebruik voor veel hobbytuiniers ook als een ontspanningsruimte: de eigen groene oase om de hoek!



BEVESTIGINGSTECHNIKEN VOOR GLAS

Voor de bevestiging van holle kamerplaten of glazen ruiten worden afhankelijk van het broeikasmodel verschillende technieken gebruikt:



VEERKLEMMENSYSTEEM (A)

Gevestigd, eenvoudige beglazingstype, eenvoudig vervangen van ruiten – ook op langere termijn.



INSTEKTECHNIEK (B)

Constructief inlijsten van de HKP in een tussenprofiel, altijd gecombineerd met een verdere bevestigingstechniek aan de buitenranden.



SLIDE-IN TECHNIEK (C)

Beglazingstype voor HKP met verhoogde windstabiliteit door het inschuiven van de plaat of het glas in het profiel.



INLIJSTINGSSYSTEEM (D)

Het inlijsten van de glazen tussen profiel en doorlopende polycarbonaat strips voor een hoge windstabiliteit.



DUBBEL KADER SYSTEEM (E)

Superieure beglazingstechniek met geschroefde aluminium strips voor een bijzondere windstabiliteit en een hoogwaardige uitstraling.



BEGLAZINGSSOORTEN

Om u het kiezen van de juiste beglazing te vergemakkelijken, hier de belangrijkste voordelen van de door ons gebruikte beglazingstypes.



HOLLE KAMERPLATEN (HKP)¹⁾

Voordelen: Holle kamerplaten (HKP) isoleren meer dan helder glas en veiligheidsglas, zodat planten beter worden beschermd tegen kou en sterke temperatuurschommelingen.

Dit betekent dat uw broeikas met HKP in de zomer langzamer opwarmt en in de winter niet zo snel afkoelt. Vitavia broeikassen zijn in de regel verkrijgbaar met ca. 4 en 6 mm, individueel ook met ca. 10 en 16 mm dikke holle kamerplaten. Hoe dikker de HKP, des te hoger het isolerend vermogen.



KRISTALHELDER VEILIGHEIDSGLAS (ESG)²⁾

Voordelen: Ons kristalhelder veiligheidsglas (ESG) laat het licht nagenoeg ongefilterd naar binnen - zorgt dus voor het maximaal benutten van de zon. Het zicht door de zijkanten is onbelemmerd, zowel bij het naar buiten kijken vanuit de broeikas als bij het vanuit de broeikas naar buiten kijken.

Glazen ruiten zijn zwaarder dan holle kamerplaten en vergroten dus het gewicht en de stabiliteit van de broeikas.



COMBI-BEGLAZING

Voordelen: Het beste van beide:

Holle kamerplaten op het dak breken het licht zachtjes, zodat uw platen tegen directe zonnestralen en daarmee tegen het brandglas-effect zijn beschermd.

De zachte ochtend- en namiddagzon straalt daarentegen nagenoeg ongefilterd door de van veiligheidsglas voorziene zijkanten. De uv-coating zorgt voor een lange houdbaarheid van de HKP en beschermt bovendien uw broeikasuitrusting.

1) Houd bij het gebruik van holle kamerplaten rekening met de eenzijdige uv-bescherming: De kant die van de bescherming is voorzien moet altijd naar buiten wijzen. Als markering van de buitenzijde is deze zijde altijd voorzien van een beschermfolie of aan de rand van een opdruk. Vergeet bij holle kamerplaten die gemarkeerd zijn met folie moet u nooit vergeten om de buitenzijde te markeren voordat u de folie verwijdert! Achteraf is optisch niet meer te zien welke zijde de zijde met de uv-bescherming is. En, alleen bij juist gebruik van holle kamerplaten, heeft verwarming van de broeikas zin.



Op de meeste modellen kan een hangslot worden aangebracht, sommige deuren beschikken al over een eigen slot.

Elke Vitavia broeikas heeft minstens een dak- of zijraam

Holle kamerplaten of glas – bij de meeste modellen heeft u de keus.

Afhankelijk van het model worden verschillende profielen gebruikt.

De verbinding met de fundering vindt plaats via het versterkte vloerframe of de onderconstructie (bijv. stalen funderingframe)

De constructieonderdelen van de Vitavia-broeikassen in een overzicht

1

Dak

Het dak kan verschillende vormen en beglazingsopties hebben en afhankelijk van het model en verschillend aantal ramen. Het wordt aan de onderkant altijd afgesloten met een regengoot.

2

Profielen

De geanodiseerde of gepoedercoate aluminiumprofielen vormen het karkas van de broeikas en bepalen de mogelijke bevestigingstechnieken voor het glas. Afhankelijk van het model kunnen hoek- en tussenprofielen ook verschillende bevestigingstechnieken voor het glas vereisen (zie linker pagina).

3

Beglazing

De beglazing vindt plaats met holle kamerplaten in verschillende diktes van 4 tot 16 mm of met kristalhelder veiligheidsglas (ESG ca. 3 mm). Bij de Combi-beglazing worden holle kamerplaten in het dak gecombineerd met glas in de zijkanten.

4

Deur

De deuren geven toegang en bieden een extra ventilatiemogelijkheid: Er zijn schuif- en draaideuren. Ze hebben verschillende breedtes en hoogtes. Alle Vitavia-broeikassen kunnen op zijn minst worden voorzien van een hangslot, velen hebben zelfs eigen sloten, sommigen een deurklink. Deuren met een vlak geïntegreerde deurdrempel hebben we apart gemarkeerd.

5

Vloerframe

Afhankelijk van het model kan het vloerframe rechtstreeks worden verbonden met de fundering of is er een extra onderconstructie nodig. Voor modellen waarvoor een onderconstructie nodig is, maar die niet bij de levering is inbegrepen, is deze altijd als accessoire in de prijs tabel te vinden. Alle andere modellen zijn gemarkeerd met dit symbool.

6

Fundering

De fundering moet vóór de montage worden gelegd en moet absoluut vlak en stevig zijn om langdurige inklinking te voorkomen. Meer informatie op de volgende pagina's.



VÓÓR DE OPBOUW

De Vitavia-broeikassen zijn zo geconstrueerd, dat hobbytuiniers ze zelf kunnen opbouwen. Het gaat hier om bouwpakketten met rijk geïllustreerde en overzichtelijke insgtructies waarin de montage stap voor stap wordt getoond. Daarnaast zijn er in de downloadsectie op www.vitavia.de korte opbouwclips over de afzonderlijke opbouwstappen en geanimeerde 3D-tekeningen voor de opbouw van complete broeikassen te vinden.

BELANGRIJK: *Voordat u begint*

1. Bereid van tevoren de ondergrond voor.
2. Het beglazen moet achter elkaar doorgaan, plan hiervoor een hele dag in. Het beglazen moet bovendien plaatsvinden bij windstil weer, of wanneer er maar weinig wind staat.
3. Plan vooral bij grotere kassen een weekend in voor de opbouw en hier en daar een tweede paar handen.

ONDERGROND EN FUNDERING BROEIKAS

Al onze broeikassen hebben een grondfundering nodig waarop de kas stevig moet worden verankerd. De juiste fundering is cruciaal voor een zorgeloze opbouw: deze moet absoluut vlak en haaks zijn. Sommige hebben daarnaast een frameconstructie nodig, onder anderen om het glijden van de schuifdeuren te waarborgen.



1. ONDERCONSTRUCTIE FRAME

Funderingsframe van plaatstaal

Een eenvoudige en snelle keuze voor de onderconstructie is het staalplaten funderingsframe. Alleen dit frame is geschikt voor alle funderingstypes. Voor alle tuinkassen die een onderconstructie nodig hebben wordt op de productpagina's een passend staalplaten funderingsframe aangeboden. Alle modellen waarbij het stalen funderingsframe bij de levering is inbegrepen, of waar deze vanwege de constructie niet nodig waren, zijn met het volgende symbool gemarkeerd.



Lattenconstructie

Als alternatief voor het staalplaten funderingsframe kunt u aan de hand van de verstrekte afmetingen uit de betreffende montage-instructie een lattenconstructie maken. Die bestaat uit weerbestendig, geïmpregneerd hout en is min. 18 mm dik en max. 32 mm breed. De lattenconstructie is niet alleen geschikt voor de puntfundering.

2. FUNDERING

Wanneer er geen vlakke, vaste opstelplek zoals een fundering van platen, een terras of vergelijkbaar aanwezig is, hebt u meerdere opties om een fundering te bouwen. Houd er rekening mee, dat de volgende uitvoeringen niet als vervanging van een professioneel advies dienen.

Puntfundering van beton

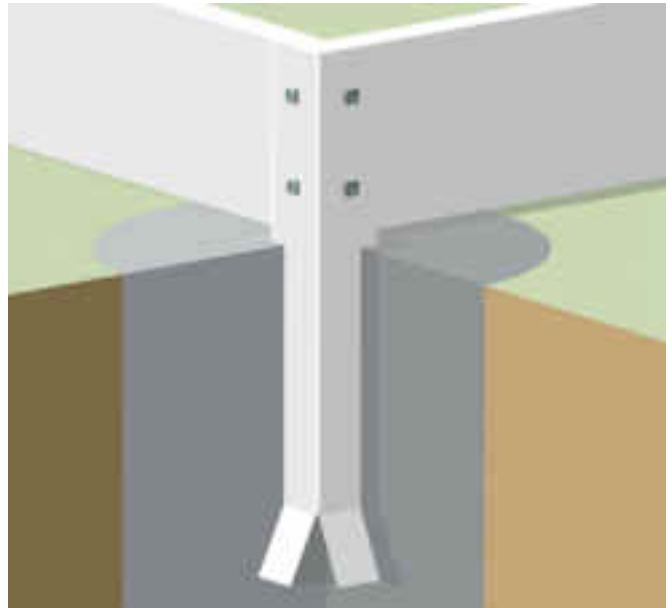

U mag de puntfundering uitsluitend in combinatie met een staalplaten funderingsframe gebruiken.

Monteer het staalplaten funderingsframe conform de instructies. Markeer de punten waaraan u de funderingspoten wilt lassen. Graaf op deze plaatsen vorstvrije gaten van 60 tot 80 cm diep en ca. 30 tot 40 cm breed uit. Gooi hier ca. 20 cm vorstbeschermingsgrind (steenslag) in en verdicht dit stevig. Laat de funderingspoten hierin zakken en vul de gaten als laatste met mager beton. Let erop dat het staalplaten funderingsframe haak en vlak staat. Later uitlijnen na het uitharden van de beton is niet mogelijk.

De fundering met de puntfundering kan ook worden gerealiseerd met onze grondankers (zie p. 107).



Stripfundering van beton

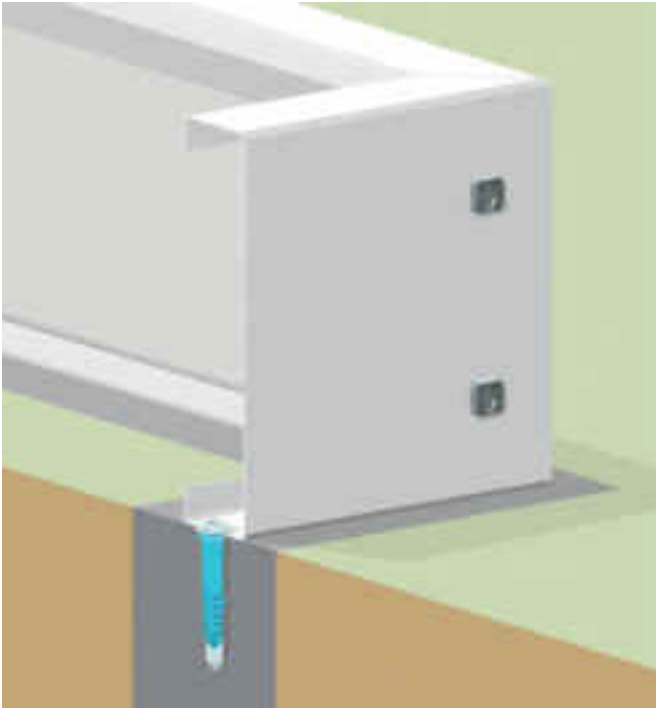

Bij dit type fundering graaft u conform de sokkelmaat een voldoende breed gat (zie montage-instructie) uit van 60 tot 80 cm diep, zodat de fundering een vorstvrije basis heeft. Gooi hier ca. 20 cm vorstbeschermingsgrind in en verdicht dit. De grindgrond kan met meerdere lagen worden verhoogd, er dient echter een minimale hoogte van 30 cm over te blijven voor het beton.

Bouw een bekisting en giet er als laatste uw funderingsstrips van mager beton. Pas wanneer de stripfundering volledig is uitgehard, plaatst u het staalplaten funderingsframe of uw lattenconstructie op de sokkel en verschroeft ze met elkaar. Modellen zonder onderconstructie worden rechtstreeks verschroeft. Let altijd op een haakse uitlijning.

Funderingssokkel van betonsteen, behandeld hout of kunststof

De fundering met prefab onderdelen, bijv. van betonsteen, die loodrecht in de grond worden geplaatst, werkt vergelijkbaar met de gegoten stripfundering.

Graaf conform de afmetingen van de sokkel een vorstbestendig gat van 60 tot 80 cm diep. Vul dit met vorstbeschermingsgrind, die per laag van 20 cm stevig wordt verdicht, waarbij de totale hoogte wordt aangepast aan uw sokkelstenen. Een compensatiebed van split maakt het gemakkelijker om de stenen in hoogte en instelling uit te lijnen.

Vul de grond rondom de stenen zo op dat de stenen loodrecht staan en zijdelings vastzitten. Verdicht als laatste de aarde om de sokkel. In plaats van betonstenen kunt u ook prefab onderdelen van kunststof of geïmpregneerd hout gebruiken.

Er is een funderingsplan in de montage-instructie opgenomen. Wij stellen u, op uw verzoek, graag een funderingsplan beschikbaar vóór de levering van de broeikas.

U vindt een algemene handleiding voor de bouw van een fundering en een voor uw broeikas passend funderingsplan op onze website www.vitavia.de, door daar de respectieve broeikas te selecteren. Selecteer uw broeikas en open de montagehandleiding direct onder de grote productfoto. U vindt de specificaties in het hoofdstuk "0" in het achterste gedeelte van de montagehandleiding.

DE OPTIMALE LOCATIE

Om langdurig te kunnen genieten van uw broeikas is de juiste locatie bepalend. Let erop dat de broeikas zo veel mogelijk is beschermd tegen de winden dat deze zo dicht mogelijk in de buurt van uw huis of tuinhuis staat. Zo voorkomt u stormschade en snel afkoelen in de koudere maanden en waarborgt u de eenvoudige voorziening van stroom en water.

Natuurlijk is een locatie met een zo hoog mogelijke natuurlijke blootstelling aan licht aan te bevelen. Idealiter is de broeikas van noord naar zuid gericht. Denk eraan om de wettelijke voorschriften na te leven, zoals bijv. de correcte afstand tot het grondstuk van de burens.

PASSENDE ACCESSOIRES

Vitavia beschikt over een uitgebreid assortiment toebehoren dat u op onderwerp gesorteerd bij de accessoires vanaf pagina 64 vindt.

VERZEKERINGSDEKKING

Wanneer u een opstalverzekering voor uw woonhuis hebt afgesloten, is het verstandig om de verzekeringsmaatschappij op de hoogte te brengen van uw aanschaf van een tuinkas. Bij veel verzekeringen is dit voldoende en is de broeikas zonder extra kosten meeverzekerd. Andere verzekeringsmaatschappijen vragen een geringe extra jaarlijkse bijdrage. Daarmee is de broeikas verzekerd tegen stormschade vanaf windkracht 8.

Heeft u nog meer vragen?

Onze klantenservice beantwoordt ze – en helpt u graag verder bij de probleemoplossing. Bel ons of schrijf ons.

CONTACTGEGEVENS
Tel.: +49 231-941 655-70
(ma-do: 9.00-15.00 uur, vr: 08.00-12.00 uur)
Mail: kundendienst@eph-schmidt.de

KLANTENSERVICE
WIJ HELPEN GRAAG

MONTAGE
Eenvoudig en snel

HOOGSTE KWALITEIT
SINDS 1922

Vervangende onderdelen kunt u ook eenvoudig via de online shop voor vervangende onderdelen Kunesco aanschaffen:
www.kunesco.de





Vitavia



ELGO™
SAVING WATER SINCE 1906

Vitavia en meer
TOEBEHOREN
PERFECTIONEER UW BROEIKAS...

Wij willen dat u graag in uw broeikas werk en dat u zich daarin ook goed voelt wanneer u een keertje niet plant, onkruid wiedt of oogst. Ook uw planten moeten optimale voorwaarden ervaren om te kunnen groeien en gedijen en op die manier een zodanig hoge opbrengst genereren waarmee u loon naar werken krijgt. De broeikasaccessoires die u in de volgende hoofdstukken met accessoires vindt, moeten daarom in de belangrijkste behoeften van uw planten voorzien: passende ventilatie, temperatuur, licht, schaduw en water. Daarnaast moet u als tuinier in de broeikas al het nodig vinden om uw broeikas op te bouwen, in te richten en te onderhouden.

De accessoires in deze tuincatalogus zijn gericht voor Viavita broeikassen gemaakt (Vitavia) of ingekocht (bijv. Pergart). Zo zijn veel producten in dezelfde kleurvarianten als de broeikassen verkrijgbaar, passen de vermogens van de ventilatoren en verwarmingen bij de standaard broeikasgroottes en integreren de aangeboden formaten plaatsbesparend in de betreffende modellen.

Wij verwijzen in de catalogus op passende plaatsen naar de bijzonder goed of niet passende broeikasmodellen.



INRICHTING

Tafels en regalen

De volgende inrichtingsvoorwerpen helpen u om de waardevolle ruimte van uw broeikas optimaal te gebruiken!

Uw planten moeten die plek krijgen die ze nodig hebben, de belangrijkste gereedregalen moeten binnen handbereik zijn en u moet zich goed kunnen bewegen tijdens het werken en genieten. Dat hangt onder meer af van het optimale benutten van de ruimte. Alle aluminium tafels, opzetstukken en regalen van Vitavia zijn van hetzelfde materiaal als de broeikasprofielen van Vitavia en zijn daarom stabiel, extreem duurzaam, filigraan qua look en echte lichtgewicht. Dat wil zeggen dat ze permanent en discreet integreren in de broeikas en kunnen zonder moeite worden verplaatst, waardoor de voorziening kan worden aangepast aan de vruchtwisseling.

ALUMINIUM TAFEL

Maatvoering: 121 x 54 x 76 cm (b x d x h) | Materiaal: geanodiseerd of gepoedercoat aluminium | Kleuren: geanodiseerd aluminium, smaragd¹⁾ of zwart¹⁾ | Bijzonderheden: 1 of 2 niveaus mogelijk, zelfstandig staand

Niveaus Kleur

		Art. nr.
1	Geanodiseerd aluminium	260120
1	Smaragd ¹⁾	2601214
1	Zwart ¹⁾	2601219
2	Geanodiseerd aluminium	260125
2	Smaragd ¹⁾	2601264
2	Zwart ¹⁾	2601269



ALUMINIUM TAFEL MET HKP, 16 MM

Maatvoering: 121 x 54 x 76 cm (b x d x h) | Materiaal: geanodiseerd of gepoedercoat aluminium + polycarbonaat | Kleuren: geanodiseerd aluminium, smaragd¹⁾ of zwart¹⁾ | Bijzonderheden: Werkblad van HKP 16 mm, gedeeld en uitneembaar

Niveaus Kleur

		Art. nr.
1	Geanodiseerd aluminium	260130
1	Smaragd ¹⁾	2601304
1	Zwart ¹⁾	2601309

TAFELOPZETSTUKKEN

Maatvoering: 121 x 28 x 39 cm (b x d x h) | Materiaal: geanodiseerd of gepoedercoat aluminium | Kleuren: Geanodiseerd aluminium, smaragd¹⁾ of zwart¹⁾ | Bijzonderheden: Werkblad van aluminium of PC, gedeeld en uitneembaar

	Materiaal	Kleur	Art. nr.
Alu		Geanodiseerd aluminium	260127
		Smaragd ¹⁾	2601274
		Zwart ¹⁾	2601279
Aluminium met HKP		Geanodiseerd aluminium	260137
		Smaragd ¹⁾	2601374
		Zwart ¹⁾	2601379



OPVOUWBAAR ALUMINIUM SCHAP

Maatvoering: 120 x 31 cm (b x d) | Materiaal: geanodiseerd of gepoedercoat aluminium | Kleuren: geanodiseerd aluminium, smaragd¹⁾ of zwart¹⁾ | Inclusief: Bevestigingsmateriaal

Kleur

Art. nr.

Geanodiseerd aluminium	260201
Smaragd ¹⁾	2602014
Zwart ¹⁾	2602019

OPVOUWBARE ALUMINIUM TAFEL

Maatvoering: 120 x 56 x 81cm (b x d x h) | Materiaal: geanodiseerd of gepoedercoat aluminium | Kleuren: geanodiseerd aluminium, smaragd¹⁾ of zwart¹⁾ | Inclusief: Bevestigingsmateriaal

Kleur

Art. nr.

Geanodiseerd aluminium	260207
Smaragd ¹⁾	2602074
Zwart ¹⁾	2602079



NIEUW!



DRAADREKSET VOOR IDA

Set van 2 stuks | Afmetingen: b 61 x l 63 cm | Materiaal: draad met kunststof ommanteling | Kleuren: wit | Geschikt voor: Ida 900 en 1300

Art nr.

260622

EXTRA SCHAP VOOR BALKONKAS POLIS

Extra schap voor balkonkas | Afmetingen: b 61 x l 63 cm | Materiaal: geanodiseerd of gepoedercoat aluminium | Kleuren: donkergrijs/geanodiseerd aluminium, donkergrijs/zwart¹⁾ | Leveringsomvang: schappenstroken, schappenpanelen, bevestigingsmateriaal | passend voor: Polis

Kleur

Art nr.

Geanodiseerd aluminium 40006152

Zwart¹⁾ 40006153



ALUMINIUM WANDSCHAP

Afmetingen: b 122 x t 15 cm | Materiaal: geanodiseerd of gepoedercoat aluminium | Kleuren: geanodiseerd aluminium, smaragd¹⁾ of zwart¹⁾

Kleur

Art nr.

Geanodiseerd aluminium 260220

Smaragd¹⁾ 2602204

Zwart¹⁾ 2602209



Geanodiseerd aluminium



Smaragd¹⁾



Zwart¹⁾

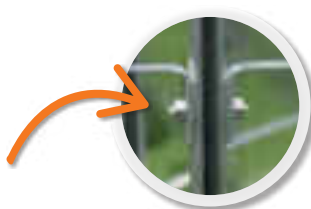

Inbouw achteraf

Met behulp van de meegeleverde bouten kunnen wandrekken en -tafels ook achteraf in de profielen van de Vitavia-kassen worden bevestigd.



SCHAPDRAGERS

Gebruik: voor schroefverbindingen in het kasprofiel | Leveringsomvang: set van 2 stuks inclusief bouten | Afmetingen: d ca. 25 cm | Materiaal: aluminium | Bijzonderheid: voor de bevestiging van eigen schappen

Art nr.

250650

NEERKLAPBARE ALUMINIUM TAFEL HERA

Geschikt voor: Hera 4500 | Afmetingen: b 122 x d 52 x h 95 cm | Materiaal: geanodiseerd aluminium | Kleur: geanodiseerd aluminium neerklapbaar

Art nr.

266920

NEERKLAPBAAR ALUMINIUM SCHAP HERA

Geschikt voor: Hera 4500 | Afmetingen: b 122 x d 27 x h 29 cm | Materiaal: geanodiseerd aluminium | Kleur: geanodiseerd aluminium neerklapbaar

Art nr.

266921



15 JAAR
GARANTIE
OP ZINCALUME®
TEGEN DOORROESTEN

M



S

Verhoogd bloembed Linus IN&OUT

Bloembedden verlichten het tuinieren in de broeikas en zorgen voor een opgeruimd en eenvoudig schoon te houden broeikas. Ze helpen de planten te organiseren – zowel binnen het bloembed als ook met betrekking tot de inrichting van de hele tuinkas.

De verhoogde bloembedden uit de serie IN&OUT bieden door hun hoogte van 40 cm een licht verhoogd werkgebied – zodat ook diep wortelende planten genoeg aarde hebben om zich daarin staande te houden en van genoeg voedingsstoffen te worden voorzien. Een gerichte stratificatie van de aarde kan de bodemgesteldheid optimaliseren.



L

LINUS IN&OUT

Passende interne bedden voor Vitavia-broeikassen | ook voor geschikt voor buitengebruik | Plaat: Zincalume® in de kleur graniet of zeewier | Profielen: geanodiseerd of zwart gepoedercoat aluminium | Uitvoeringen: S, M, L

LINUS IN&OUT S

Afmetingen: ca. 65 x 185 x 40 cm (b x l x h) | Passend voor: Comet, Venus, Planet, Apollo, Triton, Orion, Flora

Kleur	Art. nr.
Graniet/geanodiseerd aluminium	40001524
Graniet/zwart ¹⁾	40004385
Zeewier/geanodiseerd aluminium	40005569
Zeewier/zwart ¹⁾	40005625

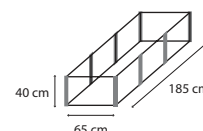

LINUS IN&OUT M

Afmetingen: ca. 185 x 185 x 40 cm (b x l x h) | Passend voor: Comet, Venus, Planet, Apollo, Triton, Orion, Flora

Kleur	Art. nr.
Graniet/geanodiseerd aluminium	40001525
Graniet/zwart ¹⁾	40004386
Zeegras/geanodiseerd aluminium	40005568
Zeegras/zwart ¹⁾	40005626

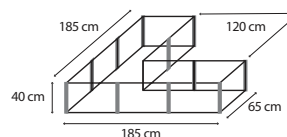

LINUS IN&OUT L

Afmetingen: ca. 65 x 245 x 40 cm (b x l x h) | Passend voor: Meridian 1, Meridian 2, Uranus, Jupiter, Olymp, Cassandra, Zeus Comfort, Playa, Diana, Sirius, Aphrodite, Ida 3300-7800, Athena

Kleur	Art. nr.
Graniet/geanodiseerd aluminium	40001526
Graniet/zwart ¹⁾	40004387
Zeegras/geanodiseerd aluminium	40005567
Zeegras/zwart ¹⁾	40005627

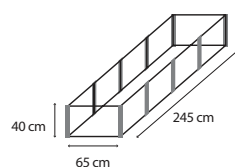

VENTILATIE EN TEMPERATUURCONTROLE

Alles voor een goed klimaat

Het hele jaar door kunnen lichte temperatuur aanpassingen voor de teelt van temperatuurgevoelige jonge planten nodig zijn.

In de warme jaargetijden verheugen planten en tuiniers zich over een frisse bries. In het voorjaar en winter daarentegen hebben de kasplanten extra warme nodig om beschermd te worden tegen de vorst.

De hier geïntroduceerde automatische ventilatiehulpen, verwarmingen en meetapparaten kunnen dus uw succes met de oogst en uw welzijn aanzienlijk verbeteren.



ZIJRAAM

Materiaal: geanodiseerd of gepoedercoat aluminium en beglazing geschikt bij het model kas | Kleuren: geanodiseerd aluminium, smaragd¹⁾, zwart¹⁾, wit¹⁾ | Uitvoeringen: V, Z en H Opmerking: om het juiste formaat van het glas te kunnen waarborgen, zijn bij ESG-zijramen de gegevens van het model kas nodig

ZIJRAAM V

Geschikt voor: enus, Planet, Apollo, Meridian 1, Meridian 2, Uranus, Jupiter, Olymp, Cassandra, Playa, Diana, Sirius, Orion

Uitvoering	Kleur	Art. nr.
HKP (Holle kamerplaten): ca. 6 mm	Geanodiseerd aluminium	40000546
	Smaragd ¹⁾	40000604
	Zwart ¹⁾	40000608
ESG: ca. 3 mm	Geanodiseerd aluminium	40000545
	Smaragd ¹⁾	40000603
	Zwart ¹⁾	40000607

ZIJRAAM H

Geschikt voor: Athena, Aphrodite

Uitvoering	Kleur	Art. nr.
ESG: ca. 3 mm	Geanodiseerd aluminium	40000853
	Zwart ¹⁾	40000827
	Wit ¹⁾	40000828

ZIJRAAM Z

Geschikt voor: Zeus Comfort | Opmerking: Voor HKP-modellen kan de holle kamerplaat van de kas worden gebruikt

Uitvoering	Kleur	Art. nr.
ESG: ca. 3 mm	Geanodiseerd aluminium	40000549
	Zwart ¹⁾	40000832
zonder beglazing	Geanodiseerd aluminium	40000547
	Zwart ¹⁾	40000548

DAKRAAM

Materiaal: geanodiseerd of gepoedercoat aluminium | Product: zonder beglazing | Geschikt voor: A) Venus, Planet, Apollo, Meridian 1, Meridian 2, Uranus, Jupiter, Olymp, Cassandra, Diana, Sirius B) Comet C) Triton D) Zeus Comfort

Uitvoering	Kleur	Art. nr.
A) Venus & Co.	Geanodiseerd aluminium	260402
	Smaragd ¹⁾	2604024
	Zwart ¹⁾	2604029
B) Comet	Geanodiseerd aluminium	40000309
	Zwart ¹⁾	40000310
C) Triton	Geanodiseerd aluminium	260410
	Smaragd ¹⁾	2604104
	Zwart ¹⁾	40006166
D) Zeus Comfort	Geanodiseerd aluminium	260408
	Zwart ¹⁾	268030

AUTOMATISCHE REINIGINGSCIRCULATIE

Temperatuurafhankelijke autom. ventilatie, spanningsloos | Openingshoogte: ca. 45 cm | Openings-temperatuur: tussen 16 °C en 25 °C | Hefkracht: ca. 7 kg | Gebruik: geschikt voor aluminium en houten kassen

Naam	Uitvoering	Art. nr.
Thermovent	met aluminium-zink-coating	360324
Ventomax	in zwart	360325
Sesam Spiro	met thermometer, roestvrij	360326
Univent	voor kweekbakken Gaia XS, 2X en 3X; Ida 900/1300	360327

VERVANGENDE CILINDER VOOR RUITMECHANISME

Geschikt voor Thermovent, Ventomax, Sesam Spiro, Univent en ruitmechanismen voor louvre ramen

Art. nr.
360323



LOUVRE RAMEN

Afmetingen (b x h): 61 x 45 cm | Materiaal: geanodiseerd of gepoedercoat aluminium, 5 glazen ruiten | Kleuren: geanodiseerd aluminium, smaragd¹⁾, zwart¹⁾ | Geschikt voor: Comet, Venus, Planet, Apollo, Meridian 1, Meridian 2, Uranus, Jupiter, Olymp, Diana, Ida 5200 tot 7800 | Bijzonderheid: traploos verstelbaar, meerlaagse, tochtvrije ventilatie | Opmerking: bij ESG extra ruiten voor zijwand nodig, verkrijgbaar op aanvraag

Kleur	Art. nr.
Geanodiseerd aluminium	260350
Smaragd ¹⁾	260354
Zwart ¹⁾	260358



AUTOMATISCH RUITMECHANISME VOOR LOUVRE RAMEN

Aandrijving: temperatuurafhankelijke autom. ventilatie, spanningsloos | Materiaal: aluminium | Openingstemperatuur: tussen 16 °C en 25 °C | Geschikt voor: alle louvre ramen (behalve Freya)

Art. nr.
360328



VENTILATOR OP ZONNE-ENERGIE SOLARFAN

Materiaal: verzinkt plaatstaal | 60 x 554,4 cm, passend voor: Venus, Planet, Meridian 1, Meridian 2, Uranus, Jupiter, Olymp, Cassandra, Diana, Sirius, Ida | 55,5 x 87 cm passend voor: Athena | Bijzonderheid: ook passend voor standaard ramen van andere broeikasfabrikanten

Maat	Art. nr.
60 x 54,4 cm	40000280
61 x 55,9 cm	40000282
61 x 61 cm	40000284
70 x 61 cm	40000285
55,5 x 87 cm	40000286

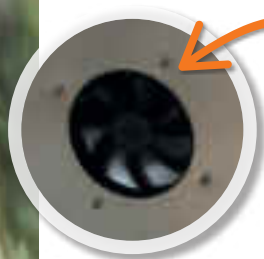

Dakventilator op zonne-energie

De ventilator op zonne-energie zorgt voortdurend en middelen besparend voor een goede luchtcirculatie in de broeikas.



VITAVIA 2 KW

Elektrische verwarming | Maatvoering: 20 x 22 x 33,5 cm (b x d x h) | Verwarmingscapaciteit: 0-2kW | Spatwaterdicht (IP X4) | Ventilatiecapaciteit: tot 400 m³/u, 3 niveaus | traploze temperatuurinstelling | Bijzonderheden: Ventilator kan zonder verwarming werken; toegang tot stroombron noodzakelijk

Art. nr.
40001487

NORI FIRE

Petroleum verwarming en lampen | Maatvoering: h 20 x Ø 11,5 cm | Brandduur: ca. 3 dagen per vulling | Verwarmingscapaciteit: 50-100 W | Tankinhoud: 0,5 liter | Gewicht: 0,75kg

Product	Art. nr.
NORI FIRE	40002724
Vervangende lont (z. afb.)	3720181



LONI FIRE

Petroleum kachel | Maatvoering: h 17 x Ø 10,5 cm | Brandduur: ca. 3 dagen per vulling | Verwarmingscapaciteit: 50-100 W | Tankinhoud: 0,5 liter | Gewicht: 0,5kg

Product	Art. nr.
LONI FIRE	40002725
Vervangende lont (z. afb.)	3720181



MIN-MAX THERMOMETER

Maatvoering: 12 x 4 x 22,5 cm (b x d x h) | Meetbereik: -50 tot +50 °C | Bijzonderheid: Geeft naast de actuele temperatuur ook de laagste en hoogste temperatuur van het meetinterval aan

Art. nr.
250670

HYGROMETER

Maatvoering: Ø ca. 50 x d 19 mm | Geeft naast de temperatuur de procentuele waarde van de relatieve luchtvochtigheid aan | Meetbereik: Temperatuur -25 tot +55°C; Luchtvochtigheid 20 tot 100%

Art. nr.
40003453



THERMOMETER

Maatvoering: 8 x 4 x 8 cm (b x d x h) | Meetbereik: -20 tot + 60 °C | Meet voortdurende de actuele omgevingstemperatuur

Art. nr.
250690

AARDE THERMOMETER

Maatvoering: 15,5 x 4 x 20 cm (b x d x h) | Meetbereik: -20 tot + +60 °C | Meet voortdurende de actuele omgevingstemperatuur

Art. nr.
250660





ANTARES

Elektrische verwarming met sterke ventilator en instelbare uitstraalrichting in een stalen behuizing | Verwarmingstype: Stroom | Temperatuurinstelling: Traploos | Verwarmingscapaciteit: 3 kW | Standen ventilator: 3 | Luchtcirculatie: 280³/u | Luchtstroom: 2,9 m/s | Beschermingsklasse: IP X4 | Geschikt voor maximale ruimte van maximaal 40 m³ | Afmetingen: 31,5 x 33,5 x 40 cm (l x b x h) | Geïsoleerde beschermende handgreep | Beschermingsrooster achter en voor | Bijzonderheden: toegang tot stroombron noodzakelijk

Art. nr.

40002167



BIG PARAFFIN

Petroleum kachel | Maatvoering: h 28 x 45 cm | Brandduur: ca. 16 uren per vulling | Tankinhoud: 4 liter | Gewicht: 4,4 kg | Bijzonderheden: bijzonder sterke verwarmingscapaciteit, geschikt voor grote broeikassen tot 14 m²

Art. nr.

372691

PETROLEUM-STOOKOLIE

Aroma-arm petroleum, reukloos + roetvrij | Kleur: helder | Inhoud: 1000 ml | Passend voor: Lit Fire W4, Vit Fire W5, Big Paraffin of andere petroleumkachels | Opmerking: **Houd er rekening mee dat de afgifte van petroleum aan klanten is beperkt tot max. 1 liter.**

Art. nr.

40000934



CARINAE & CEPHEI

Elektrische verwarming in stalen behuizing | Verwarmingstype: Stroom | Temperatuurinstelling: traploos | Standen ventilator: 3 | Luchtstroom: 1,5 m/s | Beschermingsklasse: IP X4 | Beschermingsrooster achter en voor | Bijzonderheden: Toegang tot stroombron noodzakelijk | **Cephei 2kW:** Verwarmingscapaciteit: 2 kW | Luchtcirculatie: 120³/u | Geschikt voor ruimte tot 30 m³ | Afmetingen: 20 x 21 x 33 cm (b x d x h) | **Carinae 2kW:** Verwarmingscapaciteit: 3 kW | Luchtcirculatie: 280³/u | Geschikt voor ruimte tot 40 m³ | Afmetingen: 25,5 x 25,5 x 41 cm (b x d x h)

Model

Art. nr.

Cephei 2kW	40002165
Carinae 3kW	40002164



VIT FIRE & LIT FIRE

Petroleum kachel | Maatvoering: Ø 30 x H 41 cm | Brandduur: ca. 7 dagen per vulling (VIT FIRE); ca. 3,5 dagen per vulling (LIT FIRE) | Verwarmingscapaciteit: 300 W (VIT FIRE); 600 W (LIT FIRE) | Tankinhoud: 4,5 liter | Gewicht: 1,6 kg (VIT FIRE); 1,9 kg (LIT FIRE)

Model

Art. nr.

VIT FIRE	40002721
LIT FIRE	40002722
Vervangende lont (z. afb.)	3720171

JARI FIRE

Petroleum kachel | Maatvoering: h 12 x Ø 19,2 cm | Brandduur: ca. 8 dagen per vulling | Verwarmingscapaciteit: 100 W | Tankinhoud: 1 liter

Product

Art. nr.

JARI FIRE	40002723
Vervangende lont (z. afb.)	3720181





IRRIGATIE

Systemen voor waterkraan en regenton

Ander dan bij het licht zijn de planten bij de irrigatie volledig aangevoerd op u.

Met de hier geïntroduceerde irrigatiesystemen bespaart u zichzelf moeite en de planten ongewenste droge periodes. Welke irrigatie de beste is, hangt van de grootte van de kas, de waterbehoefte van de planten en de technische eisen in en op de kas af.



TRANSP. DRUPPELSYSTEEM DRIP'N ROL



Transporteerbaar druppelsysteem om aan te sluiten op de waterkraan of -slang | Toepassingsgebied: bedden tot 60 m² Lengte: 2 x 15 m | Druppelunits: 100 | Irrigatievolumes: 2 l/u | Besturing: mogelijk door irrigatieklok WT218 of EMT | Incl. adapter

Art nr.

40000326

HYDROMAT

Autom. irrigatie- en bemestingsinstallatie om aan te sluiten op de waterkraan | Afmetingen: Ø 12 x h 25 cm | Distributieslang: 10 m | Druppelstaafjes: 50 stuks Druppelafstand flexibel | Capaciteit: 2,5 liter | Uitbreidingsset voor Hydromat: 10 druppelstaafjes

Uitvoering

Art nr.

Hydromat

250610

Uitbreidingsset

250615

CDK 12



Druppelirrigatie voor bloembakken | Gebruik: kassen tot 4 m² Irrigatie: druppels | Aantal druppelstaafjes: 12 stuks Debiethoeveelheid: 1,3 l/u

Art nr.

40000317



DRUPPELSLANG DP15 EN DP30



Gebruik DP30: bedden tot 30 m² | Gebruik DP15: verhoogde bedden en kweekbakken boven de 5 m² | Geschikt voor: waterkraan of -slang | Lengte: 15 m (DP15) of 30 m (DP30) | Druppelafstand: ca. 30 cm | Inclusief: drukregelaar en filter | Besturing: mogelijk door irrigatieklok WT218 of EMT | Incl. adapter

Uitvoering

Art nr.

DP15

40000322

DP30

40000325



Irrigatiesysteem MGS48

De MGS48 kan tot 8 m² bloembed irrigeren, naar keuze met sproeiveel of met druppeltjes. Door de directe aansluiting op de waterkraan is een debiet van 1,3 l/u mogelijk.

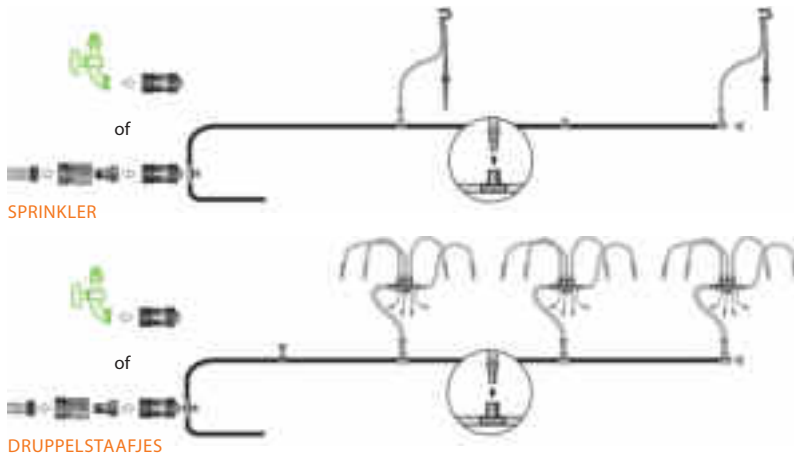

2-in-1: Gebruik als sprinkler en voor druppelirrigatie



IRRIGATIESYSTEEM MGS48



Gebruik: Broeikas 5-8 m² | Irrigatie: Druppels en sproeiveel | Aantal druppelstaafjes: 48 stuks | Aantal sprinklers: 4 stuks | Debit: 1,3 l/u | Incl. adapter voor waterkraan, druppelstaafjes en sprinklers | Regeling: mogelijk met irrigatieklok WT218

Art. nr.
40000319

Regentonsysteem RWK 50

Druppelirrigatie zonder stroom en waterkraan, gewoon door aansluiting op de regenton: De irrigatieslang wordt direct op de meegeleverde standaard tuinslang gekoppeld.

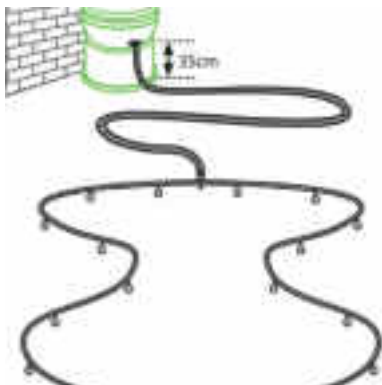

Werkt zonder stroom en waterkraan!

REGENTONSYSTEEM RWK 50

Gebruik: bloembed, heggen en broeikas | Irrigatie: druppels | Aantal sprinklers: 50 stuks | Debit: 0,3-0,5 l/u (afhankelijk van de waterstand in de regenton) | Regeling: mogelijk door irrigatieklok EMT | Tip: positionering 35 cm boven het bloembed (voor een gelijkmatige stroom) | Incl. 5 m tuinslang, adapter voor regenton en tuinslang, verdeler voor irrigatieslang

Art. nr.
40000324



ELEKTRONISCHE IRRIGATIEKLOK WT218

Werking: op batterijen | Passend voor: waterkraan | Drukgebied: 0-8bar (120 PSI) | Max. watertemperatuur: 60 °C | Bijzonderheden: Instelling van irrigatieduur, -frequentie en tijd mogelijk

Art. nr.
40001597

MECHANISCHE IRRIGATIEKLOK EMT

Passend voor: irrigatiesystemen MGS24/48, regentonsystemen RWK24/36/50, druppelslangen DP15/30, PD25, transp. sprinklersysteem Drip'n Roll, transp. sprinklersysteem en de mestkoeling | Werking: mechanisch | Looptijd (handmatig interval): 1-120 minuten

Art. nr.
40000330



MESTKOELING CMK



Gebruik: voor luchtbevochtiging | irrigatie: Mestkoeling | Gebruiksoppervlakken: tot 20 m² | Inclusief: T-adapter om de 1,20 m | Regeling: mogelijk door irrigatieklok WT218

Art. nr.
40000332



BASICS

Kleine en vervangende onderdelen

Dit hoofdstuk heeft u veel te bieden, van veerklemmen via de regenpijp tot aan de windbescherming: Want al deze details kunnen het verschil betekenen tussen genieten en lijden voor de tuiniers met hun kassen.

De meeste accessoires kunnen universeel in een Vitavia-kas worden gebruikt. Let bij de keuze echter wel op de informatie over geschikte modellen.



UNIVERSELE BOUTEN-EN MOERENSET

Voor het achteraf plaatsen in aluminium profielen | Aantal: 10 stuks Materiaal: geanodiseerd aluminium | Bijzonderheid: rhombuskop

Art. nr.

250570



STALEN BOUTEN-EN MOERENSET

Standaard bouten voor de montage van kassen | Aantal: 10 stuks Materiaal: roestvrij staal | Bijzonderheid: vierkante kop

Art. nr.

250569

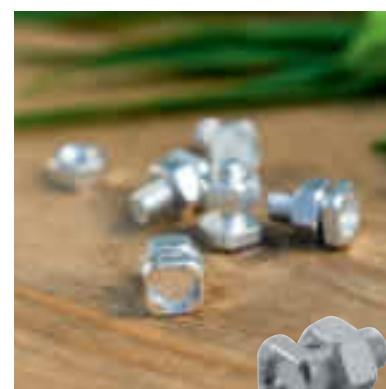

ALUMINIUM BOUTEN-EN MOERENSET

Standaard bouten voor de montage van kassen | Aantal: 10 stuks Materiaal: geanodiseerd aluminium | Bijzonderheid: vierkante kop

Art. nr.

250571



UNIVERSELE HOUDER

Gebruik: voor het vastzetten van planten door het spannen van koorden of draden | Aantal: 10 stuks | Materiaal: kunststof | Bijzonderheid: rhombuskop voor het plaatsen in kasprofielen

Art. nr.

250580



De nokversiering wordt eenvoudig in de nok aangebracht: Naast een elegante uitstraling biedt ze de kas ook een effectieve bescherming tegen duiven.



VALPIJP

Afmetingen: L 28 x Ø 3,2 cm | Materiaal: kunststof (pvc) | Kleur: zwart | Leveringsomvang: 2 valpijpen, 2 verbindingstukken, 2 eindstukken, 2 klemmen | A) Geschikt voor: Comet, Venus, Planet, Apollo, Meridian 1, Meridian 2, Uranus, Jupiter, Olymp, Cassandra, Diana, Ida 900-3300 | B) Geschikt voor: Triton

Uitvoering	Art nr.
A) Venus & Co.	2603043
B) Triton	2603083



Uit de goot in de pijp, direct in de ton – en dan: Proost lieve planten!

Met regenpijpen verzamelt u niet alleen waardevol regenwater, u voert het water ook af van de kas af en beschermt deze op die manier tegen voortdurende natheid.

NOKKROON

Materiaal: kunststof (pvc) | A) Geschikt voor: Jupiter, Meridian 1, Meridian 2, Uranus, Olymp, Diana, Cassandra; B) Geschikt voor: Sirius | Kleuren: zwart, smaragd | Bijzonderheid: versiering en afweer tegen duiven in één

Uitvoering	Kleur	Art nr.
A) Jupiter & Co.	Smaragd	2602704
	Zwart	2602707
B) Sirius	Smaragd	2602804
	Zwart	2602807



NIEUW!

4 mm en 6 mm dik
MET GESLOTEN
LANGSZIJDEN



**10 JAAR
GARANTIE**
OP HOLLE KAMERPLATEN
TEGEN VERWERING

Voor beglazing en HKP-dakbedekking

Als de holle kamerplaten ouder worden of als tijdens de laatste storm een van de ruiten verloren is gegaan, kunt u ze vervangen door de volgende HKP-sets, afhankelijk van het model en de vereisten. Ook de passende accessoires – bijvoorbeeld voor de bescherming tegen toekomstige schade door weer en wind – kunt u hier vinden.

HKP-SETS

Sets met holle kamerplaten in verschillende afmetingen | Set 1, 2, 3 geschikt voor: Venus, Comet (alleen 4 mm), Planet (alleen 6 mm), Apollo | Set 4, 5, 6 geschikt voor: Uranus, Jupiter, Olymp | Bijzonderheden: uv-bestendig; robuuster door gesloten langszijden

Set	Inhoud	Dikte	Art nr.
Set 1	2 x dakplaten (61 x 114,2 cm),	4 mm	40006109
	3 x zijplaten (61 x 120,8 cm)	6 mm	40006113
Set 2	6 x zijplaten (61 x 120,8 cm), 4 x dakplaten (61 x 114,2 cm),	4 mm	40006111
	1 x dakraamplaat 4 mm (60 x 54,4 cm), 1 x plaat voor deur of onder het dakraam (61 x 61 cm)	6 mm	40006114
Set 3	8 x zijplaten (61 x 120,8 cm)	4 mm	40006112
	5 x dakplaten (61 x 114,2 cm) 1 x dakraamplaat 4 mm (60 x 54,4 cm) 2 x plaat voor deur of onder het dakraam (61 x 61 cm)	6 mm	40006115
Set 4	3 x zijplaten (61 x 152,1 cm)	4 mm	40006116
	3 x dakplaten (61 x 150,5 cm)	6 mm	40006120
Set 5	1 x dakraamplaat 4 mm (60 x 54,4 cm) 5 x dakplaten (61 x 150,5 cm)	4 mm	40006117
	6 x zijplaten (61 x 152,1 cm) 1 x plaat voor onder het dakraam (61 x 98,1 cm)	6 mm	40006122
Set 6	10 x zijplaten (61 x 152,1 cm) 8 x dakplaten (61 x 150,5 cm)	4 mm	40006118
	2 x dakraamplaat 4 mm (60 x 54,4 cm) 2 x plaat voor onder het dakraam (61 x 98,1 cm) 1 x deurplaat boven of onder (61 x 61 cm)	6 mm	40006123



GLASVEERKLEMMEN

Aantal: 20 stuks Materiaal: verzinkt verenstaal | Kleur: blank of zwart | Gebruik: voor bevestiging van de beglazing in aluminium profielen, plaatsen onder spanning

Kleur	Art nr.
Blank	250572
Zwart	2505729



WINDBESCHERMING

Gebruik: vervangt veerklemmen en stabiliseert HKP wanneer dit is blootgesteld aan wind | Bevestiging: tussen de HKP en het aluminium profiel | Geschikt voor: alle kassen met veerklemmen met HKP (voor Comet zie ook Comfortset klemmenrij, Pagina 10) | Materiaal: polycarbonaat, aluminium hoeken

Uitvoering	Art nr.
2500/3000/3800/4400 voor HKP 4 mm	250804
2500/3000/3800/4400 voor HKP 6 mm	250806
5000/5800/6200/7300 voor HKP 4 mm	250814
5000/5800/6200/7300 voor HKP 6 mm	250816
6700/7500 voor HKP 4 mm	250824
6700/7500 voor HKP 6 mm	250826
8300/9900/11500 voor HKP 4 mm	250834
8300/9900/11500 voor HKP 6 mm	250836

GLASDRAGERS

Aantal: 20 stuks Materiaal: roestvrij staal | Kleur: blank | Gebruik: voor overlappende montage van ESG (klinkerbeglazing)

Art nr.
250574



HKP-AFDICHTINGSSET



Maskeertape op rol met aluminium afsluitstrips, gebruik: afdichting van holle kamerplaten (4 of 6 mm) tot 61 cm breedte, om het binnendringen van vocht te minimaliseren | Breedte: 25 mm | Materiaal: zelfklevende, uv-gestabiliseerde speciale folie en siliconen papier (plakrol), aluminium (strip) | Aanwijzing: maskeren dient voor het gebruik van HKP plaats te vinden; niet geschikt voor kassen met inschuiftechniek!

Ausführung	Art nr.
S, 2500- 3800 (GWH met 3 velds-breedte)	40002565
M, 5000-6500 (GWH met 3 velds-breedte)	40002652
L, 6700-11500 (GWH met 4 velds-breedte)	40002653



AFDICHTINGSSET

Afdichtingsstrips om de ruiten tegen het aluminium profiel te beschermen | Voor montage op veerklemmodellen tot 6 mm dik, tot 4 mm bij gebruik op modellen met randtechnologie of een windbescherming | Lengte: 10 m | Materiaal: kunststof | Kleur: zwart | Geschikt voor: alle Vitavia-kassen met veerklembeglazing of randtechnologie

Art nr.
250620

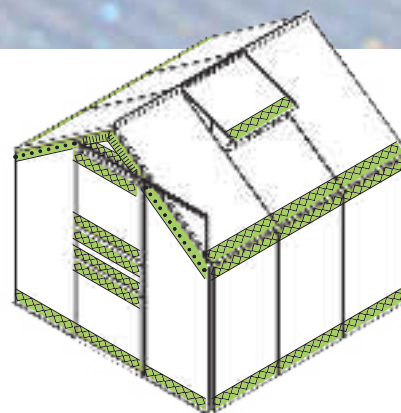

- AFDICHTBAND
- + ALUMINIUM AFSLUITSTRIPS
- = BESCHERMING TEGEN NATHEID

Deuren en accessoires

Breid uw kas uit met nog een toe-, door- of uitgang. Zo verkort u de routes en zorgt u ervoor dat hobbytuiniers, kinderen & co. elkaar niet in de weg lopen als de kas druk in gebruik is. En zo moet het toch zijn!



DUBBELE SCHUIFDEUR SIRIUS

Dubbele schuifdeur voor Vitavia-kas Sirius | Materiaal: geanodiseerd of gepoedercoat aluminium; ESG ca. 3 mm

Kleur	Art nr.
Geanodiseerd aluminium	260260
Smaragd ²⁾	2602604
Zwart ²⁾	2602607

DEURSET ATHENA

Dubbele schuifdeur voor Vitavia-kas Athena | Materiaal: geanodiseerd of gepoedercoat aluminium; ESG ca. 3 mm

Kleur	Art nr.
Geanodiseerd aluminium	260250
Wit ²⁾	4000537
Zwart ²⁾	2682504



VERVANGENDE ROLLEN VOOR SCHUIFDEUREN

Materiaal: kunststof (pvc) | Leveringsomvang: 2 deurrollen, bevestigingsmateriaal, 2 deurgeleiders | Gebruik: schuifdeur | Geschikt voor: Venus, Comet, Planet, Apollo, Meridian 1, Meridian 2, Uranus, Jupiter, Cassandra, Orion, Playa, Diana, Sirius, Ida, Flora | Bijzonderheid: deurrollen kogelgelagerd

Art nr.
250600



LICHT EN SCHADUW

Schaduwdoek en extra verlichting

Waar licht is, is ook schaduw? Dat mag dan wel kloppen maar is over het algemeen niet voldoende voor het succesvol en met plezier exploiteren van een kas.

Zo zouden uw klanten met al hun liefde voor de zon geen schade moeten oplopen door te intensieve stralen. Schaduwdoek beschermt uw planten uitstekend tegen het zogenaamde brandglaseffect bij een glazen dakbedekking. Dit brandglaseffect kan bij directe zonnestrallen schadelijk zijn voor uw planten. Het weefsel dat gemaakt is van PE onderscheidt zich door zijn robuuste textuur, die zon, vuil, natheid, evenals het regelmatig opvouwen in de minder zonnige jaargetijden probleemloos overleeft.

Om aan de andere kant ook in de schemering en in de avond bij voldoende licht te kunnen werken en te verpozen, moet ook aan de verlichting worden gedacht. De energiebesparende ledstrips zijn hier een ideale oplossing. Voorbereid voor bevestiging in luttele seconden op het standaard dakprofiel van de Vitavia-kassen, kunnen ze dankzij meegeleverde, alternatieve bevestigingsklemmen op elke willekeurige plek - niet alleen in de kas - worden vastgeschroefd. Met de meegeleverde USB-stekker is autonome stroomvoorziening mogelijk, bijv. via een powerbank.



LEDSTRIP MET USB-TOEGANG

Universeel toepasbaar | Geschikt voor: Vitavia kassen | Aantal leds: 6 (kort); 30 (lang) | Afmetingen: b 19,5 x d 2,1 x h 1,9 cm (K); b 100 x d 2,1 x h 2,3 cm (L) | Materiaal rails: aluminium | Vermogen: ca. 1 W (K); ca. 5 W (L) | Lichtstroom: 100 lm (K); 500 lm (L) | Stroomaansluiting: USB-stekker (incl.) | Bijzonderheden: lange levensduur bij temperaturen tot +86 °C, lage energiebehoefte, spatwaterdicht, geen aansluiting op een stopcontact nodig

Uitvoering	Art nr.
KORT (K)	40000865
LANG (L)	40000866

SCHADUWDOEK

Afmetingen: b 183 x l 259 cm (voldoende voor 3 standaard velden) || Materiaal: PE-weefsel | Schaduweffect: 50% | Kleur: wit | Bijzonderheden: uv-stabiel, rotbestendig | Inclusief: bevestigingsmateriaal voor de bliksemsnelle montage in de kas

Art nr.
260330



Voor bescherming van uw planten op de hete dagen van het jaar verdient het aanbeveling om uw glazen dak van schaduw te voorzien.





Vitavia en Pergart

TUINUITRUSTING VOOR ACTIEVE

**ZO KOMEN UW PLANTEN PERFECT HET HELE
JAAR DOOR.**

Of het nu gaat om kweekbakken, verhoogde bedden, binnenbedden of brandhoutrekken: de Vitavia-extra's bieden actieve tuinliefhebbers vele mogelijkheden om hun eigen groen praktisch en afwisselend vorm te geven – zelfs met een vogelvolière voor diegenen die niet alleen meer planten in de tuin willen.

FERONIA EN LEVANA I & II



Broeibakken

Met de broeibakken Feronia en Levana hebt u de beschikking over moeiteloos op te bouwen en flexibel te gebruiken systemen voor het kweken. Zij maken het u mogelijk om plantenzaad met een lange ontkiemingsduur al vroeg in het jaar te zaaien.

De nagenoeg onbreekbare en hoog licht doorlatende polycarbonaat platen (uv-gestabiliseerd) houden uw planten warm en beschermen ze tegen de regen.

FERONIA

De transparante hoekprofielen geven de broeibak een discrete totale look en onderscheiden zich door hun bijzondere stabiliteit. Die wordt nog versterkt door de kunststof kappen op de hoeken. De transparante insteekprofielen kunnen na de kweekfase eenvoudig eruit worden getrokken en de broeibak tot het volgende gebruik erg plaatsbesparend worden opgeborgen. Het praktische te openen lessenaarsdak kan moeiteloos worden geopend voor optimale ventilatie.

LEVANA I & II

Met Levana haalt u de populaire Vitavia broeibak in uw tuin of voortuin. De profielen zijn in verschillende kleuren verkrijgbaar (Levana II alleen in kiezel). Na gebruik kan de Levana met een handgreep worden "neergelegd": Door het flexibele hoekprofiel van de Levana is zijdelings verschuiven van een van de hoeken mogelijk, tot voor- en achterkant verschoven op elkaar liggen. Onderscheidend van de Feronia en Levana II kan de opvouwbare afdekking bij de Levana I eenvoudig naar achteren worden geschoven. Bij de Levana II worden alle hoeken gestabiliseerd met extra kunststof kappen, die door een voorgeboord gat ook verankering in de vloer mogelijk maken.

Alle broeibakken worden dankzij hun nieuwe technologie helemaal zonder schroeven geleverd en zijn dus snel te monteren.





FERONIA



LEVANA I

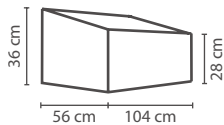

LEVANA II

Model	Uitvoering	Art. nr.
FERONIA met te openen dak Vloeroppervlak: ca. 0,6 m ² 56 x 104 x 36 cm (b x l x h) HKP: ca. 4 mm	 Transparant	40002079
LEVANA I met opvouwbare afdekking Vloeroppervlak: ca. 0,5 m ² 57 x 98 x 36 cm (b x l x h) HKP: ca. 4 mm	Vijg	260002
	Aqua	260004
	Vanille	260007
LEVANA II met te openen dak Vloeroppervlak: ca. 0,5 m ² 55 x 95 x 32 cm (b x l x h) HKP: ca. 4 mm	 Kiezel	40000957



✓ FERONIA: stabiel en discreet –
transparante hoekprofielen

✓ FERONIA:
versterkende kunststof kappen

Feronia¹⁾



✓ LEVANA I:
vergrendelbare opvouwbare afdekking

Levana I

Levana I¹⁾ – vanille



✓ LEVANA II:
Extra kunststof kappen

Levana II

Levana II¹⁾

GAIA

Broeibakken

Broeibak Gaia – de instap-broeibakserie. De kleine opstarthulp voor de grote voorsprong.

De serie onderscheidt zich door de eenvoudige constructie en de variabel instelbare ramen. Alle ramen kunnen zowel worden geopend alsook zijdelings worden verschoven en uitgenomen en garanderen daardoor een onbelemmerde groei van de planten. Indien nodig kan de broeibak eenvoudig worden weggetild boven grotere planten en op een andere plek weer worden neergezet.

De broeibakken bestaan uit een geanodiseerd aluminium frame en zijn bedekt met 4 mm dikke holle kamerplaten van polycarbonaat.

De serie is in drie verschillende varianten of afmetingen verkrijgbaar: De Gaia XS heeft een vloeroppervlak van ca. 0,6 m² en is goed geschikt voor de instap met het eerste uitzaaien. De Gaia 2X heeft een vloeroppervlak van ca. 1,2 m² De Gaia 3X valt op door zijn hoogte van maximaal 51 cm. Daar kunnen uw kleine zaailingen groot en sterk worden.



Gaia XS



GOED OM TE WETEN:

Met een broeibak kunt al vroeg in het jaar uitzaaien. Wanneer de zaailingen gevoelig zijn tegen vorst aan de grond, kunt u de broeibak ook eenvoudig op uw verhoogde bloembed plaatsen.

GA

HKP 4

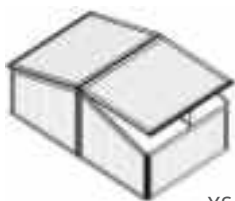

XS



2X

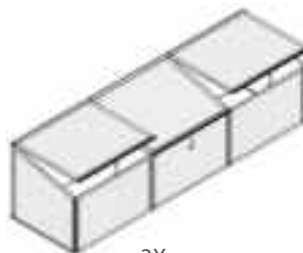

3X

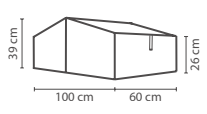
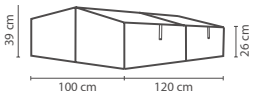
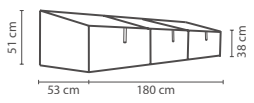
Model	Beglazing	Kleur	Art. nr.
GAIA XS met 2 dakramen Vloeroppervlak: ca. 0,6 m ² 	HKP: ca. 4 mm	Geanodiseerd aluminium	260006
GAIA 2X met 4 dakramen Vloeroppervlak: ca. 1,2 m ² 	HKP: ca. 4 mm	Geanodiseerd aluminium	260016
GAIA 3X met 3 dakramen Vloeroppervlak: ca. 0,9 m ² 	HKP: ca. 4 mm	Geanodiseerd aluminium	260026
Automatische ventilator met aluminium-zink coating Hefkracht ca. 7 kg Openingshoogte ca. 45 cm Openings temperatuur 16-25 °C			360327



✓ Te openen en zijdelings uitneembare ramen

Gaia 3X¹⁾

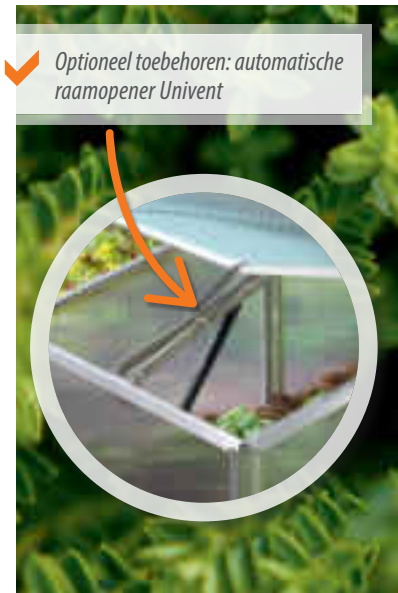

✓ Optioneel toebehoren: automatische raamopener Univent



Gaia XS¹⁾



✓ Betrouwbare bescherming bij vorst, regen, hagel en sneeuw

Gaia 2X¹⁾

GAIA JUMBO & GAMMA

Verhoogde broeibakken

De beide broeibakken Gaia Jumbo en Gamma combineren in een set de met Zinalume®-onderbouw de voordelen van broeibak en verhoogde broeibak tot een plaatsbesparende en rugvriendelijk kweekstation.

Met een broeibakhoogte van 38 cm aan de zijkanten en 72 cm tot aan de nok is de Gaia Jumbo zo hoog, dat jonge planten hierin ook na de groeifase kunnen verblijven. Het dak bestaat uit vier te openen dakramen, zodat de beste ventilatie wordt gewaarborgd. Het staat op een onderbouw van Zinalume®, die speciaal werd ontworpen voor de Vitavia broeibak. De verhoogde broeibak is in totaal 135 cm hoog.

De Gamma, de vervolgentwikkeling van de Gaia Jumbo, scoort door de mooi vormgegeven profielen van het opzetstuk van de broeibak. Afhankelijk van het type beglazing, omkadert u de uv-gestabiliseerde holle kamer-

platen of het kristalheldere veiligheidsglas (ESG) discreet en elegant. Ook de punt van het dak is afgerond en rond op die manier de totale uitstraling van de mini-broeikas af.

De Gamma is met een hoogte van 71,3 cm iets lager dan de Gaia Jumbo. Door de andere combinatie van broeibak en onderbouw blijft de totale hoogte nagenoeg gelijk.



Broeibak GAIA JUMBO



Broeibak GAIA JUMBO



Broeibak GAMMA

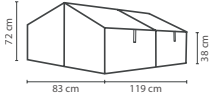
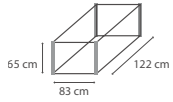
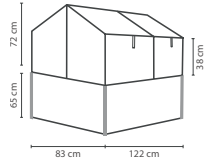
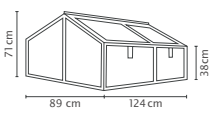
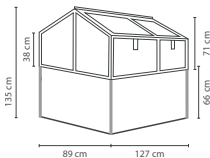

Verhoogde broeibak GAMMA

Model	Beglazing	Kleur	Art. nr.
GAIA JUMBO met 4 dakramen Vloeroppervlak: ca. 1,0 m ² 	HKP: ca. 4 mm	Geanodiseerd aluminium	40002835
	HKP: ca. 4 mm	Zwart ¹⁾	40003844
	ESG: ca. 3 mm	Geanodiseerd aluminium	260018
	ESG: ca. 3 mm	Zwart ¹⁾	40003843
ONDERBOUW VOOR GAIA JUMBO 83 x 122 x 65 cm (b x d x h) Vloeroppervlak: ca. 1,0 m ² 	–	Geanodiseerd aluminium/blank	40002194
	–	Zwart ¹⁾ /graniet	40003845
VERHOOGDE BROEIBAKSET GAIA JUMBO Gaia Jumbo inclusief onderbouw 	HKP: ca. 4 mm	Geanodiseerd aluminium/blank	40003847
	HKP: ca. 4 mm	Zwart ¹⁾ /graniet	40003848
	ESG: ca. 3 mm	Geanodiseerd aluminium/blank	40002634
	ESG: ca. 3 mm	Zwart ¹⁾ /graniet	40003774
GAMMA met 4 dakramen Vloeroppervlak: ca. 1,0 m ² 	HKP: ca. 4 mm	Geanodiseerd aluminium	40004247
	HKP: ca. 4 mm	Zwart ¹⁾	40004249
	ESG: ca. 3 mm	Geanodiseerd aluminium	40004404
	ESG: ca. 3 mm	Zwart ¹⁾	40004250
VERHOOGDE BROEIBAK Gaia Jumbo inclusief onderbouw 	HKP: ca. 4 mm	Geanodiseerd aluminium/blank	40004252
	HKP: ca. 4 mm	Zwart ¹⁾ /graniet	40004254
	ESG: ca. 3 mm	Geanodiseerd aluminium/blank	40004251
	ESG: ca. 3 mm	Zwart ¹⁾ /graniet	40004253



✓ *Gamma: mooi vormgegeven broeibak door gladde profielen*

✓ *2-in-1: broeibak en verhoogde broeibak in één*

✓ *Gamma: ook in graniet, met zwarte profielen en HKP*

✓ *Betrouwbare bescherming bij vorst, regen, hagel en sneeuw*

Verhoogde broeibak Gamma²⁾ – geanodiseerd aluminium/blank – ESG



✓ *Verkrijgbaar met HKP of ESG*

✓ *Gaia Jumbo: te openen en zijdelings verschuifbare ramen*

Apart of in een set: Gaia Jumbo op onderbouw²⁾ – zwart¹⁾/graniet – HKP



Broeibak Gamma²⁾ – zwart¹⁾ – ESG



Broeibak Gamma²⁾ – geanodiseerd aluminium – HKP



Broeibak Gaia Jumbo²⁾ – geanodiseerd aluminium – ESG



**15 JAAR
GARANTIE**
OP ZINCALUME®
TEGEN DOORROESTEN

LINUS

Verhoogd bloembed

Het populaire verhoogde bloembed van Vitavia (zie p. 90) in een klassieke rechthoekige vorm: Hiervoor worden rechthoekige Zinalume®-platen op de hoeken verbonden met hoogwaardige geanodiseerde aluminium strips en aan de zijkanten gestabiliseerd.

Het verhoogde bloembed Linus onderscheidt zich door zijn moderne look en bijzondere materiaaleigenschappen: Het bloembed dat gemaakt is van Zinalume heeft uitstekende weerbestendige eigenschappen. Daarnaast is er in tegenstelling tot bij houten bloembedden geen binnenfolie nodig omdat het materiaal niet reageert met organische materialen zoals aarde en planten. Vanwege zijn eigenschappen wordt Zinalume® vaak in de fonteinbouw gebruikt. Voor meer informatie over het materiaal zie p. 92.

De verhoogde bloembedden van Vitavia bieden veelzijdige gebruiksmogelijkheden: Naast het comfortabele tuinieren – het voortdurende bukken bij

het tuinieren is voorbij – worden ze vaak als decoratieve vormgeving voor de tuin maar ook als discrete afscheiding van tuingedeeltes en als zichtbescherming gebruikt.

De Linus verhoogde bloembedden zijn verkrijgbaar in twee verschillende hoogtes – met een vloeroppervlak van ca. 1,8 m². Met de in totaal vier kleurencombinaties is een individuele afstemming mogelijk met de eigen tuinrichting.

GA	ZW	GA	ZW
G	G	Z	Z



GOED OM TE WETEN:

De hoekige verhoogde bloembedden zijn er ook pasklaar voor het gebruik als binnenbloembed in een Vitavia broeikas! (zie p. 68)



LINUS 630

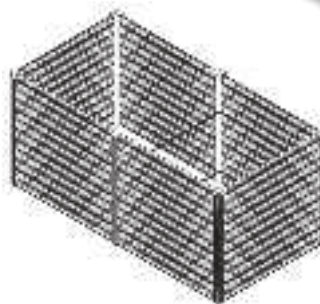

LINUS 858

Model	Graniet/ geanodiseerd aluminium Art. nr.:	Graniet/ zwart ¹⁾ Art. nr.:	Zeewier/ geanodiseerd aluminium Art. nr.:	Zeewier/ zwart ¹⁾ Art. nr.:
<p>VERHOOGD BLOEMBED LINUS 630 Afmetingen: ca. 96 x 188 x 63 cm (b x l x h)</p>	40002605	40004389	40002620	40002623
<p>VERHOOGD BLOEMBED LINUS 858 Afmetingen: ca. 96 x 188 x 86 cm (b x l x h)</p>	40002604	40004388	40002614	40002617

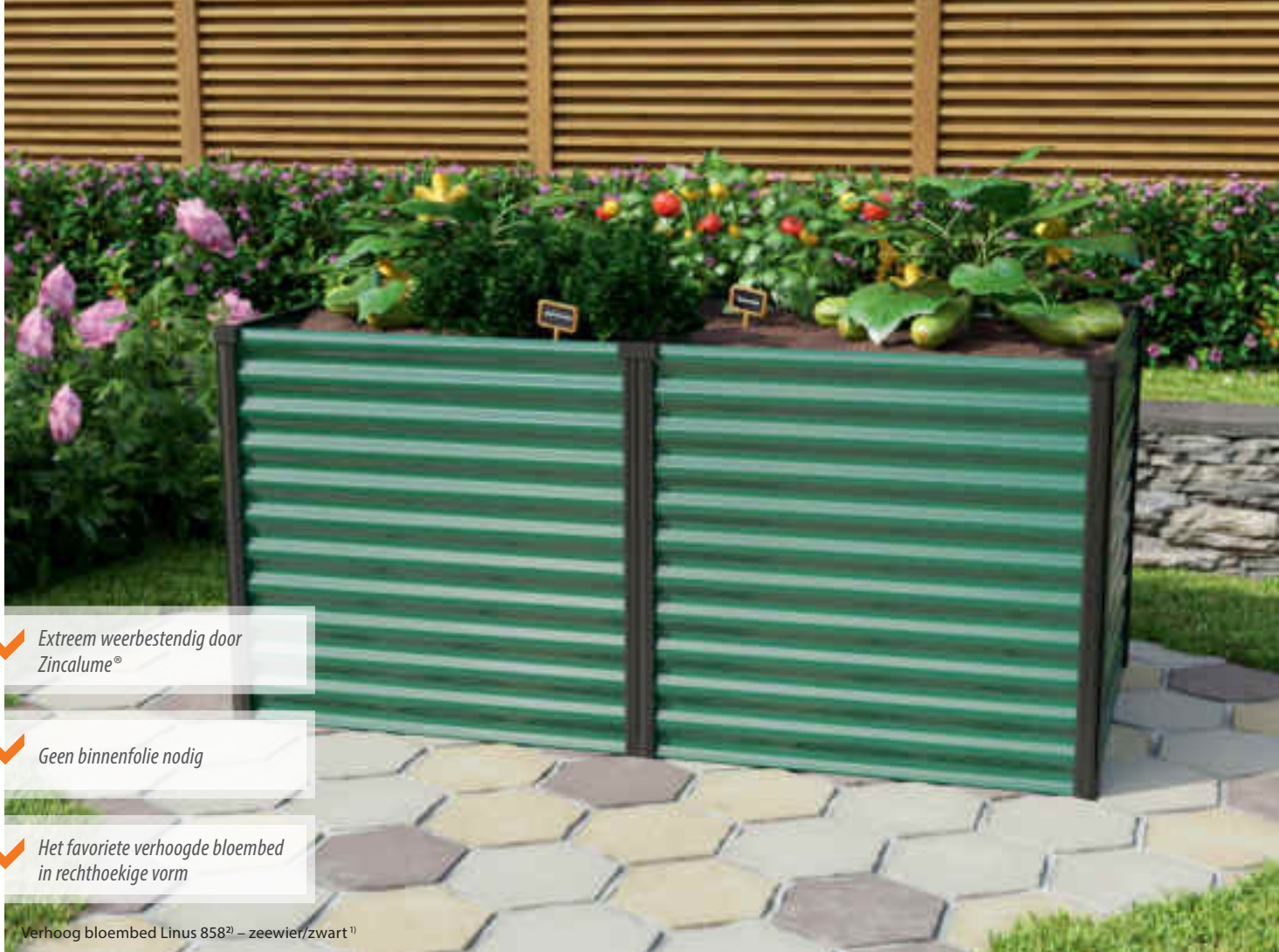

✓ Extrem weerbestendig door Zincalume®

✓ Geen binnenfolie nodig

✓ Het favoriete verhoogde bloembed in rechthoekige vorm

Verhoogd bloembed Linus 858^{2l} – zeewier/zwart¹⁾



15 JAAR GARANTIE
OP ZINCALUME®
TEGEN DOORROESTEN

Verhoogd bloembed Linus 630^{2l} – graniet/geanodiseerd aluminium



VITA

Systeem-verhoogde bloembedden

Verhoogde bloembedden zijn bedoeld voor het verlichten van het werk bij de kweek van groente en kruiden, omdat door hen het voortdurende bukken bij het tuinieren tot het verleden behoort. Bovendien zorgen ze voor een merkbare verhoging van de opbrengst, doordat er een optimale bodemgesteldheid voor de planten kan worden gecreëerd (zie afb.).

De verhoogde bloembedden van Vitavia die gemaakt zijn van het uiterste weerbestendige Zinalume® (zie pagina 92), onderscheiden zich door hun lange levensduur en hun standaard moderne uitstraling: De gegolfde staalplaten zijn verkrijgbaar in verschillende kleuren en hoogtes – en dankzij het modulaire ontwerp (zie onder) flexibel te combineren voor de verschillende vormen en groottes van de verhoogde bloembedden. Op die manier krijgt de eigen tuin zonder al te grote inspanningen een eigen karakter dat onderscheidend is ten opzichte van die van de buren. Overigens, een los privacy scherm naar het aangrenzende terrein of het inrichten van verschillende zones in de tuin met een Vitavia-verhoogd bloembedsysteem ook eenvoudig en visueel aantrekkelijk.

MODULAIR ONTWERP

Grootte en vorm kunnen met behulp van het verhoogde bloembed Vita BASIC, de rechte uitbreiding van het bloembed de Vita STRETCHED en de gebogen uitbreiding Vita CURVE vrij worden gecombineerd. Het verhoogde bloembed Vita RUND is de kleinste variant en kan ook goed als decoratieve planter worden gebruikt. Door de vrij combineerbare module worden er nauwelijks grenzen gesteld aan de ontwerpmogelijkheden. Tussen de beide ronde afsluitelementen en na elke uitbreiding Vita CURVE kunnen twee rechte constructie-elementen (uitbreiding Vita STRETCHED) aan elkaar worden gezet. Zo kan het verhoogde bloembed ook optimaal voor het scheiden van zones in de tuin of als zichtbescherming worden gebruikt.

Modulair ontwerp

2 BASISMODELLEN • 2 UITBREIDINGEN • 3 HOOGTES • 5 KLEUREN – EINDELOOS VEEL MOGELIJKHEDEN

DE BASISMODELLEN



DE UITBREIDINGEN



DE KLEUREN



De in het bouw pakket geleverd individuele modules zijn in vijf kleuren verkrijgbaar, voorgebogen en de verbindingstukken zijn voorgeboord. U vindt meer informatie over het bijzondere materiaal van de Vitavia verhoogde bloembedden op de volgende pagina.

Ter bescherming tegen ongewenste gasten in het bloembed wordt het verhoogde bloembed Vita geleverd met een zelfklevende beschermingstape tegen slakken. Deze wordt op de bovenrand van het verhoogde bloembed aangebracht. Het koperen oppervlak voorkomt dat slakken verder kunnen kruipen – en u hebt de oogst alleen voor uzelf!

COATING VERHOOGD BLOEMBED

Het gaat om de juiste coating: Naast de hogere gemiddelde temperatuur in de bodem, verbetert ook de optimale samenstelling van de bodem de groeiomstandigheden van uw planten.

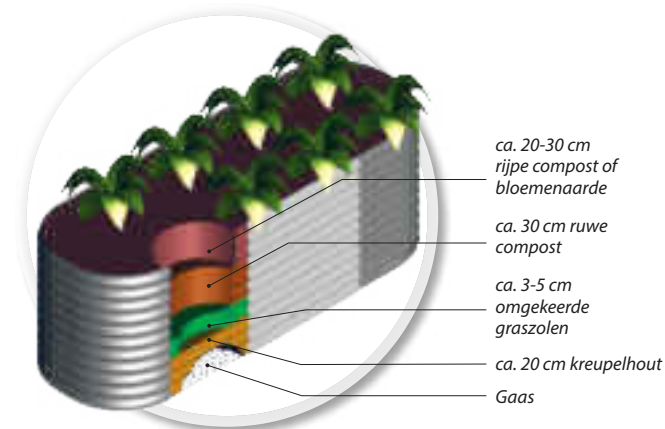



✓ Inclusief slakkenbescherming

✓ Geen binnenfolie nodig

✓ Extreem weerbestendig door Zincalume®

✓ Talloze uitbreidingen dankzij de modulaire constructie²⁾

Klassieke vormen

De Vita verhoogde bloembedden zijn in deze standaardformaten als kant-en-klare bouwpakketten verkrijgbaar: RUND (1), BASIC (2), BASIC + uitbreiding STRETCHED (2+3), BASIC + uitbreiding CURVE (2+4).

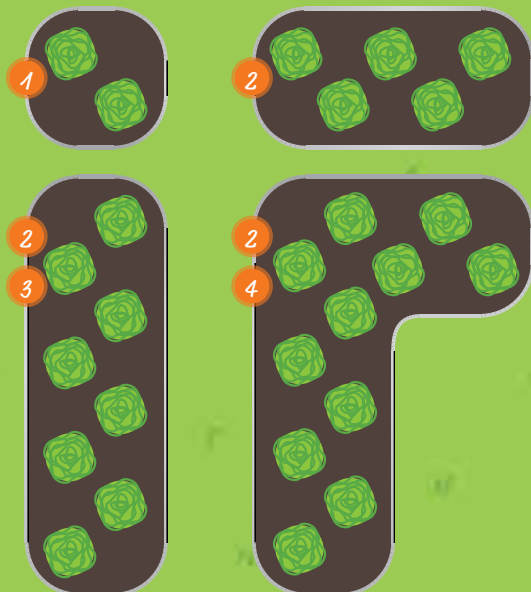

Uitbreidingen naar uw smaak

Hier ziet u twee voorbeelden voor vrij te combineren, individuele verhoogde bloembedden: Links is de Vita BASIC (2) gecombineerd met twee uitbreidingen CURVE (4) en rechts is daarnaast nog een uitbreiding STRETCHED (3) gebouwd. De enige regel waaraan u zich moet houden: Na twee rechte onderdelen moet een gebogen onderdeel worden geplaatst om de stabiliteit van het verhoogde bloembed te waarborgen.



VITA

Materiaalkennis Zincalume®

Zincalume® is een met zink en aluminium gecoate stalen golf, die door de behandeling een vier maal langere levensduur dan gegalvaniseerd staal heeft.

Zincalume® wordt voornamelijk gebruikt bij industriële gebouwen en dakbedekkingen. Zincalume® is 0,65 mm dik. Het materiaal verkrijgt zijn stabiliteit door de golfvorm.

Het verhoogde bloembed Vita heeft in tegenstelling tot de houten bloembedden geen binnenfolie nodig dankzij het uiterst weerbestendige materiaal: Zincalume® reageert niet met organische materialen zoals aarde

en planten, wordt daar dus niet door beschadigd, geeft geen ongezonde stoffen af en is smaakloos.

Ofwel met een koel, blank oppervlak of in een van de vier andere kleurvarianten kan het verhoogde bloembed ook qua kleur perfect worden gematched met de overige tuinrichting.

Naast het verhoogde bloembedsysteem van de Vita-serie voert Vitavia nog meer producten van dit bijzondere materiaal: Hiertoe behoren hoekige verhoogde bloembedden, waarvan sommigen perfect in een broeikas passen, het regaal voor openhaardhout Ardor en de composter Tami.



ZINCALUME®-ZEGEL

Alle Zincalume®-artikelen van Vitavia worden met dit zegel gemarkeerd.



GARANTIE

Vitavia biedt 15 jaar garantie tegen doorroesten van het uiterst bestendige oppervlak.

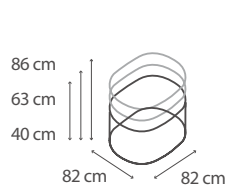

RUND

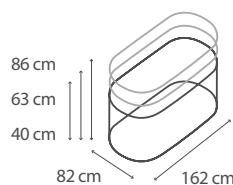

BASIC

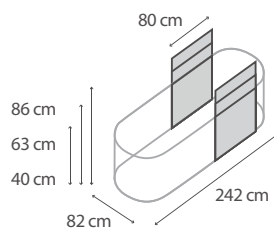

STRETCHED

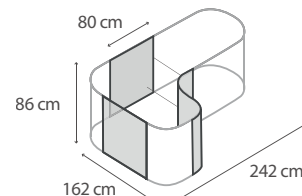

CURVE

Model	Hoogte	Blank Art. nr.	Robijn Art. nr.	Zeewier Art. nr.	Graniet Art. nr.	Zwart Art. nr.
401 RUND 220 liter / 0,22 m ³	0,40 m	40002555	40004030	40005577	40004034	40005553
630 RUND 340 liter / 0,34 m ³	0,63 m	40002556	40004022	40005576	40004026	40005554
858 RUND 460 liter / 0,46 m ³	0,86 m	40002282	40002283	40005584	40002284	40003259
401 BASIC 470 liter / 0,47 m ³	0,40 m	40002553	40004029	40005596	40004033	40005550
630 BASIC 740 liter / 0,74 m ³	0,63 m	40002554	40004021	40005591	40004025	40005552
858 BASIC 1010 liter / 1,01 m ³	0,86 m	40002278	40002280	40005583	40002281	40002709
UITBREIDING STRETCHED voor verhoogd bloembed 401	0,40 m	250905	250915	40005594	250925	40005672
UITBREIDING STRETCHED voor verhoogd bloembed 630	0,63 m	250705	250715	40005600	250725	40005669
UITBREIDING STRETCHED voor verhoogd bloembed 858	0,86 m	250305	250315	40005580	250325	250805
UITBREIDING CURVE voor verhoogd bloembed 858	0,86 m	250307	250317	40005581	250327	250807



✓ Zincalume®: Industrieel gebruik, bijv. in de fonteinbouw

✓ Vier keer langere levensduur dan gegalvaniseerd staal

Vita BASIC + uitbreiding CURVE 858²⁾ – zeewier



Vita BASIC 630²⁾ – zwart



Vita RUND 401 – robijn; Vita RUND 858 – zwart; Terra RUND 630 – graniet ²⁾

INCLUSIEF:
Slakkenbeschermingsband



Vita BASIC + uitbreiding STRETCHED 630²⁾ – blank



15 JAAR GARANTIE
OP ZINCALUME®
TEGEN DOORROESTEN

ROND & KLASSIEK



Afdekkingen voor verhoogde bloembedden

Met een folie-inzetstuk beschermt u uw planten in een handomdraai tegen ongedierte en neerslag – en zorgt u daarnaast nog voor een duurzame verhoging van de gemiddelde temperatuur. Dat zorgt voor meer groei en meer opbrengst.

Alle opzetstukken voor verhoogde bloembedden zijn van PE-folie met een geïntegreerde uv-bescherming. De opbouw kan zonder gereedschap in luttele minuten worden gemaakt. De folie wordt met klittenbandsluitingen op de gelakte stalen stangen bevestigd.

De opzetstukken die zijn gemaakt van transparant polyethyleen-folie beschermen de planten in het verhoogde bloembed zonder problemen meerdere jaren tegen neerslag en ongedierte. Het licht melkachtige oppervlak laat daarbij genoeg zon door zodat de planten groeien en gedijen, het verspreidt de lichtstralen echter zodat de planten beschermd zijn tegen het brandglaseffect.

Met een teelhoogte van 95 cm kunnen ook hoger groeiende jonge planten of in hun aard gevoelige planten zoals tomaten, voldoende lang worden afgedekt. Door ruime openingen, die eenvoudig als jaloezieën omhoog en omlaag zijn te rollen, wordt een comfortabele toegang tot de planten, bijvoorbeeld voor irrigatie of oogsten gegarandeerd. Het ondereinde kan ofwel in het bloembed met aarde worden verzwaard ofwel over het bloembed worden gespannen.

Alle afdekkingen kunnen na hun gebruik snel worden afgebroken, gedemonteerd en plaatsbesparend worden opgeborgen tot hun volgende gebruik. De afdekkingen voor verhoogde bloembedden zijn in twee verschillende formaten verkrijgbaar: De afdekkingen voor verhoogde bloembedden in het afgeronde formaat zijn precies op maat voor het verhoogde bloembed Vita Basic en Vita BASIC+ uitbreiding STRETCHED van Vitavia. De afdekkingen voor verhoogde bloembedden in hoekig formaat die in drie groottes verkrijgbaar zijn, zijn geschikt voor de klassieke hoekige verhoogde bloembedden (niet voor de hoekige Vitavia bloembedden)



GOED OM TE WETEN:

U kunt de afdekking van het verhoogde bloembed ook boven slechts één deel van het verhoogde bloembed plaatsen, om bijvoorbeeld gevoelige planten te beschermen.

Model	Uitvoering	Art. nr.
AFDEKKING VOOR VERHOOGDE BLOEMBEDDEN VITAVIA Passend voor verhoogde bloembedden Vitavia Materiaal: PE-folie met geïntegreerde uv-bescherming	 S Passend voor verhoogd bloembed Vita BASIC (p. 90) 76 x 164 x 95 cm (b x l x h) Montagehoogte: 70-80cm Hoogte stangen: 0,95 cm	40000585
	 L Passend voor verhoogd bloembed Vita BASIC + STRETCHED (p. 90) 76 x 238 x 95 cm (b x l x h) Montagehoogte: 70-80cm Hoogte stangen: 0,95 cm	40000586
AFDEKKING VOOR VERHOOGD BLOEMBED HOEKIG Materiaal: PE-folie met geïntegreerde uv-bescherming	 S 88 x 55 x 105 cm (b x d x h) Montagehoogte: max. 75-95 cm	40003534
	 M 118 x 55 x 105 cm (b x d x h) Montagehoogte: max. 75-95 cm	40003535
	 L Afmetingen: 158 x 75 x 105 cm (b x d x h) Montagehoogte: max. 75-95 cm	40003536



✓ *Bescherming tegen slecht weer en ongedierte*

✓ *Zijdelingse openingen: eenvoudig werken, gieten en ventileren*

✓ *Geïntegreerde uv-bescherming*

Afdekking voor verhoogde bloembedden Vitavia S¹ – Afbeelding toont afdekking voor verhoogd bloembed op het verhoogde bloembed BASIC 858 van Vitavia, in robijn (zie p. 90-93)

✓ *Hoekig opzetstuk voor uw klassiek gevormde verhoogde bloembed*



Afdekking voor verhoogd bloembed – HOEKIG S¹



PLANTENTENTEN & PLANTENTUNNELS



PLANTENTENTEN

In onze plantententen Hawaii worden uw planten beschermd tegen kou en andere milieu-invloeden. De tenten kunnen bijvoorbeeld eenvoudig boven bestaande planten worden geplaatst. Het foliemateriaal is isolerend, lichtdoorlatend en uv-stabiel.

Planten die bij matige winters buiten kunnen blijven, genieten dankzij de doorschijnende eigenschappen het hele jaar door van daglicht. De tent bevat een deur een extra raam, wat een kruisventilatie voor het welzijn van uw planten mogelijk maakt.

Een systeem met ritssluiting maakt indien gewenst de verbinding met de meegeleverde bodem mogelijk. Dit verhoogt de isolerende eigenschappen, kan echter bijvoorbeeld in het voorjaar ook eenvoudig weer worden verwijderd. Zo dient de plantentent als voordelig alternatief voor de broeikas, bijv. voor het kweken van groente en sla. De tent biedt daarvoor warmte, bescherming en gunstige klimaat-gerelateerde omstandigheden.

Het bevestigingsmateriaal is bij de levering inbegrepen. De tent kan indien nodig te allen tijde eenvoudig worden opgebouwd en afgebroken.

PLANTENTUNNEL

De modulaire koude beschermingstunnel van GardenGuard™ kan dankzij het gepatenteerde pop-up systeem in minder dan één minuut worden opgebouwd. Daarmee is hij een goedkope en flexibele mogelijkheid, om het bed te beschermen tegen regen, sneeuw of hagel.

Elke basismodule die is voorzien van een ritssluiting in het midden kan in een handomdraai met 1,10 m worden verlengd met een uitbreidingsmodule – en wel zo vaak mogelijk.

Wanneer er geen bescherming tegen de kou nodig is kunnen hobbytuiniers de tunnel ook aanvullen met de broeibakuitbreiding: De folie beschermt het bed ook tegen negatieve milieuinvloeden – naast de kou – en laat daarbij meer licht door naar de planten zodat hun groei wordt gestimuleerd. Dankzij het modulaire systeem kunnen de materialen vrij worden gecombineerd.



60 Sek.

MODULAR

POP UP

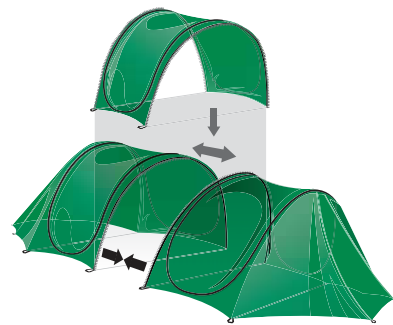

Eenvoudige tunnel met uitbreidingsmodule

Model	Afmetingen	Art. nr.	
 <p>PLANTENTENT HAWAII Met raamopening voor ventilatie Materiaal: Uv-bestendig pvc rasterfolie, ca. ca.130 g/m²</p>	<p>HAWAII M</p> <p>Afmetingen: 130 x 130 x 150 cm (b x d x h) Afmetingen (verpakt): 92 x 25 x 18 cm</p>	40001495	
	<p>HAWAII L</p> <p>Afmetingen: 240 x 200 cm (Ø x h) Afmetingen (verpakt): 87 x 36 x 22 cm</p>	40001496	
	<p>HAWAII XL</p> <p>Afmetingen: 340 x 280 cm (Ø x h) Afmetingen (verpakt): 117 x 35 x 20 cm</p>	40001497	
<p>KOUDE BESCHERMINGSTUNNEL Materiaal: vlies van polypropyleen</p> 	80-150 x 250-300 x 60-80 cm (b x l x h)	40000293	
<p>UITBREIDINGSMODULE Uitbreiding voor beschermingstunnel Materiaal: Vlies van polypropyleen of folie van pvc</p> 	Vlies	110 cm breed	40000294
	Folie van pvc	110 cm breed	40000296



Plantentent Hawaii L²⁾

- ✓ *Uv-bestendig pvc rasterfolie*
- ✓ *Eenvoudig op te bouwen en ruimtebesparend op te bergen*
- ✓ *Voor verlenging van het buitenseizoen*



Plantentent Hawaii XL²⁾



Plantentent Hawaii M²⁾



- ✓ *Vlies: beschermt planten tegen kou, vorst, wind en uitdroging*
- ✓ *Opbouw in 60 seconden dankzij gepatenteerd pop-upsysteem*
- ✓ *Zo vaak u maar wilt uit te breiden met de praktische uitbreidingsmodules*

Koude beschermingstunnel²⁾



Uitbreiding met broeibakfolie²⁾

ARDOR

Regaal voor openhaardhout

Het regaal voor openhaardhout Ardor van Zincalume® is een moderne en elegante manier, om openhaardhout te bewaren zodat het beschermd is tegen directe weersinvloeden.

Bij "Zincalume®" gaat het om een met zink en aluminium gecoat plaatstaal die door de coating jarenlang bestendig is tegen milieu- en weersinvloeden. Zijn levensduur is vier keer langer dan die van gegalvaniseerd staal. Zincalume® wordt voornamelijk gebruikt bij industriële gebouwen en dakbedekkingen. Het materiaal is uitstekend geschikt voor de bouw van de "houtopslag". Dat onderstreept Vitavia met 15 jaar garantie tegen doorroesten.

Door de zeer stabiele golf en de bestendige legering is het ook mogelijk om organische materialen die vochtig kunnen worden in de buitenlucht op te slaan.

Bij een materiaaldikte van slechts 0,65 mm behoudt het regaal voor openhaardhout ook bij een grotere belasting zijn vorm. De onderbouw is gemaakt van aluminium. Het regaal voor openhaardhout wordt als

bouwpakket met individuele panelen geleverd. De metalen constructie wordt met de onderbouw verbonden en vervolgens met hoekjes aan een muur geschroefd (het regaal is niet vrijstaand!).

Het regaal voor openhaardhout is verkrijgbaar in de standaarddiepte van 40 cm en in zowel liggend als staand formaat. Voor meer behoefte aan opslag is er het regaal van 858 STAAND dat over een extra inhoud van 1,8 m³ beschikt. In onderstaande producttabel ziet u de verschillende verkrijgbare kleurvarianten.



GOED OM TE WETEN:

U kunt op pagina 92 nalezen wat het materiaal Zincalume® zo bijzonder maakt.

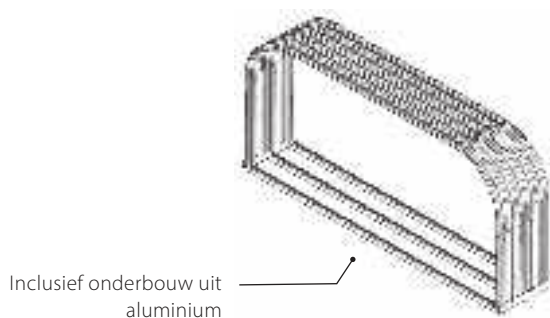

Model	Volume	Blank Art. nr.:	Robijn Art. nr.:	Graniet Art. nr.:
<p>401 HOCH 99 x 40 x 200 cm (b x d x h)</p>	0,8 m ³	40002285	40002286	40002287
<p>858 HOCH 99 x 86 x 223 cm (b x d x h)</p>	1,8 m ³	40002468	–	40002469
<p>401 LIGGEND 210 x 40 x 100 cm (b x d x h)</p>	0,8 m ³	40002288	40002289	40002290

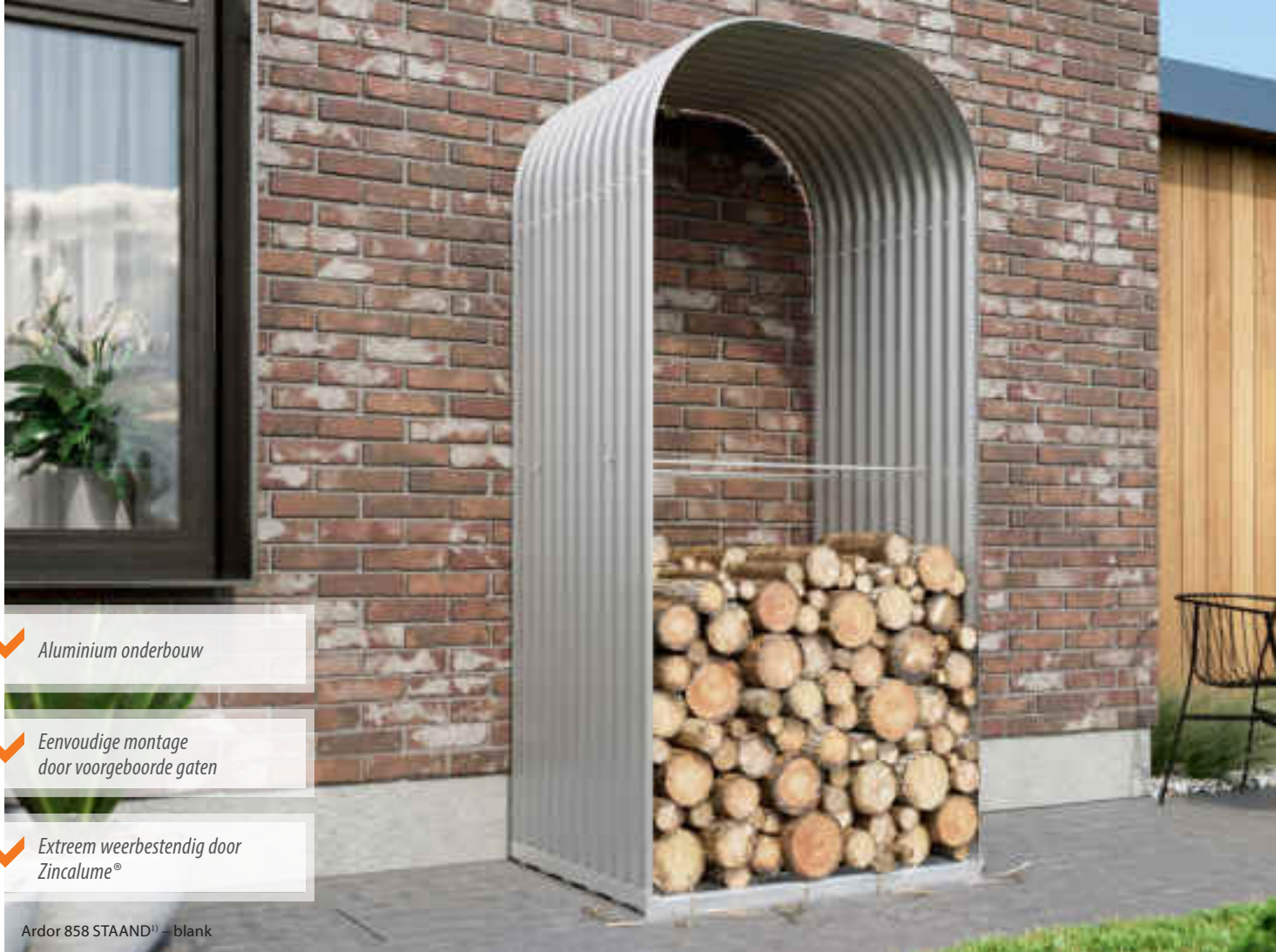

✓ Aluminium onderbouw

✓ Eenvoudige montage door voorgeboorde gaten

✓ Extreem weerbestendig door Zinalume®

Ardor 858 STAAND¹⁾ – blank



Ardor 401 LIGGEND¹⁾ – graniet



Ardor 401 LIGGEND¹⁾ – robijn



15 JAAR GARANTIE
OP ZINALUME®
TEGEN DOORROESTEN



TAMI

Composter

Met een composter in de tuin hoeven hobbytuiniers hun onkruid en plantenresten niet meer af te voeren, maar gebruiken ze die op een nuttige manier voor hun groente: Zo worden de belangrijke voedingsstoffen voor uw zelf verbouwde groente ook door uzelf geproduceerd – en daarmee de opbrengst vergroot. De Vitavia composter Tami integreert daarbij perfect in de moderne tuin.

Het weerbestendige Zinalume® biedt een tegelijk optisch discrete en functionele plek aan gemaaid gras, fruit- en groenteresten, die daarin zonder veel poespas in mest voor de planten in tuin en broeikas verandert. Het bestendige Zinalume® dat onder de professionals als perfect materiaal voor de fonteinbouw bekend staat, gaat vele jaren van composteringsprocessen mee. Dat onderstreept Vitavia met 15 jaar garantie tegen doorroesten.

Het buitengewone materiaal in combinatie met een intelligent productontwerp heeft meer productvoordelen. Zo wordt er bijvoorbeeld duidelijk minder condenswater gevormd. Te sterke verrottingsprocessen en het "omkeren" van de compost worden, mede dankzij de goede ventilatie, voorkomen.

Er kan één zijdeel aan de onderkant worden verwijderd om de vruchtbare grond eruit te halen. Het herplaatste zijdeel kan weer bevestigd worden met vier stabiele grendels die ook na vele keren gebruiken nog eenvoudig heen en weer kunnen worden geschoven.

Het opvouwbare deksel remt geurtjes en is eenvoudig te bedienen. Het is bedekt met aluminium sandwich-panelen. De grijze laklaag op de buitenkant verhoogt de weerbestendigheid van het aluminium oppervlak. Alle componenten worden verbonden door middel van de standaard aluminium profielen van Vitavia, die door hun poedercoating extra worden beschermd tegen roest en verwerking. De afmetingen van 99 x 99 x 87 cm creëren voldoende vulvolume voor 0,86 m³ compost.



GOED OM TE WETEN:

Verwerkte en dierlijke levensmiddelen kunnen beter bij het huisvuil; citrusvruchten zijn met mate meestal toegestaan – en koffie en thee met natuurlijke filters zijn uitstekend!

GA	ZW
B	G

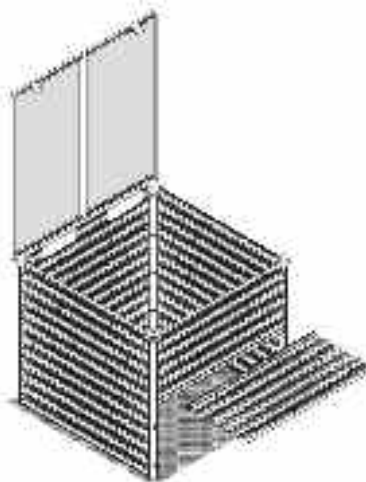

Composter Tami – blank/geanodiseerd aluminium

Model	Blank/ geanodiseerd aluminium Art. nr.:	Graniet/ zwart ¹⁾ Art. nr.:
<p>COMPOSTER TAMI Vloeroppervlak: ca. 0,92 m² Sokkelmaat: 99 x 99 cm</p>	40003415	40003416



✓ Hoogwaardige composter van weerbestendig Zincalume®

✓ Deksel van aluminium composiet

✓ Hoog eigengewicht

✓ Verwijderbare zijklep met vier grendels bevestigd

Composter Tami² – blank/geanodiseerd aluminium



Composter Tami² – graniet/zwart¹



15 JAAR
GARANTIE
OP ZINCALUME®
TEGEN DOORROESTEN

MERLIN

Minikas

Vitavia heeft een nieuwe kas getoverd en wel een kleine. De minikas Merlin is de modelversie op schaal van een populaire Vitavia-kas.

Hij brengt naast de betoverende uitstraling de voordelige eigenschappen van zijn grote broer met zich mee, zoals afgevlakte designprofielen van geanodiseerd of gepoedercoat aluminium en hoogwaardige uv-gecoate holle kamerplaten met solide isolerende eigenschappen. Hij heeft hoofdzakelijk een decoratief karakter, is dus perfect voor iedereen die hun keuken of terras ermee willen verfraaien of die vriendinnen en vrienden van de hobbytuiniers een bijzonder cadeau willen geven. Hij wekt het verlangen om spelenderwijs het tuinieren in kassen te verkennen en toch kan hij door zijn afmetingen van ca. 87 x 111 cm ook worden gebruikt als een bijzonder grote en stabiele kweekbak. Daarbij beschikt hij over twee kleine deuren: een schuifdeur en een draaideur.

Met zijn in verhouding geringe gewicht kan hij eenvoudig in de tuin worden verplaatst: Zijn de kruiden al geteeld? Dan is het misschien tijd dat de Merlin zich om de bescherming van de koolraap zaailingen bekommert. Met zijn tweeën kan Merlin ook eenvoudig door een grotere tuin worden getild. En wanneer u weinig plaats heeft dan is het toch des te mooier dat de Merlin met zijn vloermatten daar niet al teveel van inneemt. Een ruimtewonder dus – maar hoe kan het ook anders?

Hij is verkrijgbaar in alle actuele populaire kleuren van de tuinkassen, namelijk gepoedercoat in smaragd of zwart en in blank, maar natuurlijk geanodiseerd, aluminium.

De minikas is geen speelgoed en mag niet door kinderen worden beklommen.



NET ECHT!

Afgevlakte designprofielen, schuif- en draaideur en de regengoten functioneren net zoals bij grote broer Triton.

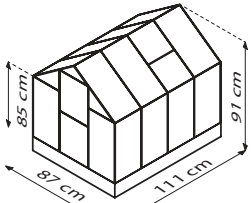

Model	Uitvoeringen	Geanodiseerd aluminium	Smaragd ¹⁾	Schwarz ¹⁾
		Art nr.	Art nr.	Art nr.
 <p>MERLIN met 1 dakraam Incl. stalen funderingsframe</p> <p>Vloeroppervlak ca. 0,83 m² Buitenafmetingen: b 87,2 x d 111 x h 90,7 cm</p>	HKP (Holle kamerplaten): ca. 4 mm	40006235	40006236	40006237

NIEUW!

✓ *Volledig functionele Vitavia-kas met een oppervlak van ca. 0,83 m²*

✓ *Het kleine vloeroppervlak past ook op een tafel of Europallet*

✓ *Voorzien van schuif- en draaideur*

✓ *Incl. 1 dakraam, 1 draaideur, 1 schuifdeur, regengoten + stalen funderingsframe (h 6,3 cm)*



Merlin² – HKP – geanodiseerd aluminium



**15 JAAR
GARANTIE**
OP CONSTRUCTIE EN
FRAME

**10 JAAR
GARANTIE**
OP HOLLE KAMERPLATEN
TEGEN VERWERING



Merlin² – HKP – Zwart¹⁾

CIRCUS

Vogelvolière

Welkom in de manege: Met de Circus biedt Vitavia voor de eerste keer ook aan vogelvrienden de juiste plek voor hun lievelingsdieren.

Het ruime pavillon heeft een oppervlakte van 9 m² en is op zijn hoogste punt 2,84 m hoog. De zijkenen eindigen bij de 1,88 m hoge dakrand. Daardoor hebben zijn kleine bewoners veel bewegingsruimte tot hun beschikking; ook kleine vluchten zijn mogelijk. De mazen van 13 x 13 mm voorkomen dat bijna alle vogels er doorheen glippen en bieden met een draaddikte van 1,5 mm voldoende weerstand tegen de sterke snavelstjes.

De vogelvolière is verkrijgbaar in de kleuren geanodiseerd aluminium, smaragd of zwart gepoedercoat. Tot de uitgebreide standaarduitrusting behoren: een stalen funderingsframe, regengoten, drie regenpijpen, roestvrij stalen voliëregaas en bestendige aluminium sandwichpanelen voor een gesloten pavillontent, die de dieren oriëntatie en een terugtrek-mogelijkheid biedt. Ook hoort daar een comfortabele dubbele schuifdeur (b: 80 cm, h: 177 cm) met hoogwaardig cilinderslot bij, die een comfortabele toegang mogelijk maakt.

De bevestiging van de bekleding vindt met veerklemmen plaats. Het dak is bedekt met ca. 6 mm dikke, uv-gestabiliseerde holle kamerplaten (HKP), die door middel van een inschuiftechniek worden bevestigd. De HKP laten veel licht in de volière binnen en beschermen de vogels tegelijk tegen de schadelijke effecten van een te hoog staande zon.



WIST U DAT?

Vogels en planten sluiten elkaar in het bijzonder in de vogelvolière van Vitavia niet uit, in tegendeel: vogels zitten graag op takken en knabbelen aan bladeren en vruchten. En die groeien bijzonder goed in de Circus.

Model	Uitvoeringen	Geanodiseerd aluminium	Smaragd ¹⁾	Zwart ¹⁾
		Art nr.	Art nr.	Art nr.
<p>CIRCUS 9000 incl. stalen funderingsframe, hoogte ca. 6 cm Vloeroppervlak ca. 9 m²</p>	<p>Dak pagina's Dak Zijkenen</p> <p>GA SM ZW HKP 6</p> <p>Combibeglazing: HKP ca. 6 mm op het dak, aluminium sandwichpanelen en voliëregaas (ca. 13 x 13 x 1,5 mm in de zijkenen)</p>	40006232	40006233	40006234

NIEUW!

✓ Ruim pavillon voor gebruik als vogelvolière

✓ Afsluitbare dubbele schuifdeur met hoogwaardig cilinderslot

✓ Zijkanten uitgerust met volièregaas en robuuste sandwichpanelen

✓ Dak van in Duitsland geproduceerde uv-beschermde HKP

✓ Vloeroppervlak: ca. 9 m²

Circus 9000² – Combi – zwart¹⁾



**15 JAAR
GARANTIE**
OP CONSTRUCTIE EN
FRAME

**10 JAAR
GARANTIE**
OP HOLLE KAMERPLATEN
TEGEN VERWERING

Circus 9000² – Combi – geanodiseerd aluminium



KLEINE EXTRA'S AANVULLENDE TUINHULPEN

Tuinieren hoeft geen krachttoer te zijn, vooral niet met de hier geïntroduceerde producten voor de beplanting.

Het zijn vaak de kleine hulpjes in de start- en groeifase die bepalend zijn voor het plezier en het latere succes van hobbytuiniers. Creëer de ideale groeiomgeving voor uw oogst van morgen!



METALEN ZEVEN



Maaswijdtes: 6,4, 9,5 12,7 mm | Leveringsomvang: set met 3 verschillende maaswijdtes

Art nr.

372923



HANGMANDEN

Afmetingen: b 10 x d 1,8 x h 50 cm | Materiaal: kunststof (pvc) | Inhoud: 2 potten, Ø 9–21 cm (levering zonder potten) | Kleuren: citroen, choco, framboos | Bijzonderheden: verlengbaar door geïntegreerde verbindingstukken

Uitvoering

Art nr.

Citroen	40000301
Kiwi	40000302
Choco	40000303
Framboos	40000304



Van twee worden het vier: 2 in elkaar grijpende hangmanden bieden plaats aan 4 potten

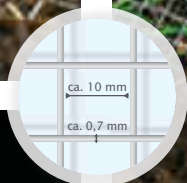

Wat voor onze composter Tami z. pag. 100) werkt, is ook zinvol voor uw verhoogde bed: het muizengas Draneo, wat onder het verhoogde bed wordt gelegd, beschermt uw oogst tegen kleine knaagdieren.

MUIZENGAAS DRANEO

Bescherming tegen knaagdieren voor verhoogde en binnenbedden | Materiaal: gegalvaniseerd staal | Afmetingen: b 100 x t 100 cm | Draaddikte: ca. 0,7 mm | Maaswijdte: ca. 10 x 10 mm | Draad voor de verbinding van meerdere platen | Bijzonderheid: afhankelijk van het vloeroppervlak van het verhoogde bed op meerdere manieren te combineren | Opmerking: 1 plaat voldoende voor Vitavia verhoogd bed RUND; 2 platen voldoende voor Vitavia verhoogd bed BASIC | Leveringsomvang: 2 x draadgaas, 2 x verbindingsdraad

Art nr.
40004317



1.000 °C

BIOLET UNIVERSAL

A) Onkruidbrander voor kleine percelen | Inclusief: branderbuis met Piezo-ontsteking, zonder gasbus | Branderkop: 26 mm | Vlamtemperatuur: 1.000 °C Verbruik: tot 250 g/u. (afhankelijk van de instelling) Bijzonderheid: ergonomische kunststof greep | B) Gasbus, 0,6 l geschikt voor BioLet Universal

Uitvoering	Art nr.
A) Universal	40000936
B) Gasbus, 0,6 l	40000939

GRONDANKER

Stalen anker met schroefdraad voor rechtstreekse verankering in de grond van de kas of gereedschapsschuur | Materiaal: staal | Lengte: ca. 500 mm | Aantal: 2 stuks per verpakking Benodigde minimale hoeveelheid: 4 stuks (1 stuk per hoek), afhankelijk van het model kunnen het er meer zijn (z. Montagehandleiding) | Bijzonderheid: vorgeboorde gaten in de kopplaat voor vastschroeven in het funderingsframe



Art nr.
40002754



Slakken zijn ongenode gasten in het verhoogde bed. Omdat koper lang niet zo goed verteerd als sla, maken de meesten direct rechtsomkeert. Ze beschermen, in het bovenste derde aan de buitenkant aangebracht, uw oogst in het verhoogde bed zo op een effectievere manier.

SLAKKENBESCHERMINGSBAND

Met koper gecoate plakband voor het afschrikken van de meeste slakken | Aantal: rol 5 m | Bijzonderheid: aanbrengen in de buurt van de bovenkant op de buitenkant; een bredere band of twee bandlopen over elkaar heen verbeteren het effect

Art nr.
40002291



GLOBEL

GEREEDSCHAPSSCHUREN

De premium gereedschapsschuren van het Australische bedrijf Globel Industries Pty Ltd. Zitten sinds 2019 in het assortiment van eph schmidt. De bijzondere kwaliteit en het vakmanschap van deze hoogwaardige stalen opslagschuren waren en zijn nog steeds doorslaggevend. Zo maakt de fabrikant uitsluitend gebruik van thermisch verzinkt staal met een materiaaldikte van ca. 0,3 mm. Het stevige materiaal wordt aangevuld met een consequent op stabiliteit gerichte constructie en een fijn geribde paneelconstructie. Voor een uitstekende stabiliteit wordt daarbij gezorgd door de elkaar overlappende panelen met de intern versterkte hoeken. Er zijn binnen geen puntige schroeven te vinden omdat die in het kokerprofiel worden geschroefd – in de traditionele metalen gereedschapsschuren worden gewoonlijk open L-profielen verwerkt. De verf wordt na het vervaardigen van de stalen basis in een in totaal 5-traps procedure geëmailleerd en verfraaid (geëmailleerd in meerdere lagen). Bij de verwerking wordt indien mogelijk gebruikgemaakt van stabiele constructie-elementen zoals voorgemonteerde deuren en worden kleine kunststof onderdelen achterwege gelaten. Zo wordt bijvoorbeeld een permanente ventilatie via gestante ventilatiesleuven gewaarborgd – de fabrikant geeft niet voor niets 15 jaar garantie¹⁾ tegen doorroesten. Met handige accessoires zoals lichtpanelen voor het dak of zijramen (zie p. 126) kunnen bijna alle schuren van Globel worden afgestemd op de individuele behoefte. Voor een snel overzicht vindt u terugkerende symbolen voor de bovengenoemde kwaliteitskenmerken op de volgende cataloguspagina's. De bijbehorende uitleg vindt u op uitklappagina 57, die u parallel aan de productpagina's kunt openen.



THERMISCH VERZINKT STAAL

Volledig van thermisch verzinkt staal voor langdurige bescherming tegen corrosie



GEËMAILLEERD IN MEERDERE LAGEN

Geëmailleerd in meerdere lagen: vlakke oppervlakken, goed beschermd tegen krassen en andere lakschade



OVERLAPPENDE PANELEN

Stabiliteit dankzij een grote materiaaldikte en speciaal ontwerp met inelkaar grijpende panelen

TUINMANAGER DREAM



Met de premium gereedschapsschuur Dream organiseren hobbytuiniers, tuin- en huizenbezitters hun tuin met gemak en comfort.

Zelfs in de kleinste afmetingen met een hoogte van bijna twee meter en een 1,70 m hoge dubbele deur, biedt hij bewegingsvrijheid en moeiteloze toegang tot grasmaaier, sneeuwschep en ga zo maar door – en dankzij de schuifdeuren zelfs ook wanneer de sneeuw direct voor de deur ligt. Ter bescherming tegen ongewenst bezoek zijn de deuren voorbereid voor een hangslot.

Net als bij alle metalen gereedschapsschuren van Globel kunnen tuin- en huizenbezitters ook bij de Dream vertrouwen op een superieure stabiliteit,

volledig thermisch verzinkt staal en op de hoogwaardige verwerking van profielen en oppervlakken.

De Dream is in vijf groottes van 2,46 tot 8,82 m² en in drie kleuren verkrijgbaar en wordt als bouwset zonder vloer geleverd. Met optionele accessoires (zie p. 126) zoals lichtdoorlatende dakpanelen en zijramen kunnen de bezitters van de premium gereedschapsschuur hun tuinmanager verder opwaarderen.



Model	Afmetingen sokkel	Zilver metallic Art. nr.	Jade Art. nr.	Antraciet Art. nr.
DREAM 65 Vloeroppervlak: ca. 2,46 m ² Buitenafmetingen: 184 x 154 x 193 cm (b x d x h) Afmetingen deur: ca. 64 x 169 cm (b x h)		40003110	40003177	40002968
FUNDERINGSVLOERFRAME 6x5		40003256	40003256	40003256
DREAM 86 Vloeroppervlak: ca. 4,10 m ² Buitenafmetingen: 245 x 185 x 198 cm (b x d x h) Afmetingen deur: ca. 105 x 169 cm (b x h)		40003127	40003179	40002985
FUNDERING VLOERFRAME 8x6		40003260	40003260	40003260
DREAM 88 Vloeroppervlak: ca. 5,55 m ² Buitenafmetingen: 245 x 247 x 198 cm (b x d x h) Afmetingen deur: ca. 105 x 169 cm (b x h)		40003133	40003182	40002991
FUNDERING VLOERFRAME 8x8		40003263	40003263	40003263
DREAM 108 Vloeroppervlak: ca. 6,99 m ² Buitenafmetingen: 308 x 247 x 202 cm (b x d x h) Afmetingen deur: ca. 105 x 169 cm (b x h)		40003149	40003178	40003006
FUNDERING VLOERFRAME 10x8		40003264	40003264	40003264
DREAM 1010 Vloeroppervlak: ca. 8,82 m ² Buitenafmetingen: 308 x 309 x 202 cm (b x d x h) Afmetingen deur: ca. 105 x 169 cm (b x h)		40003152	40003185	40003009
FUNDERING VLOERFRAME 10x10		40003265	40003265	40003265



✓ *Gestante ventilatiesleuven:
minder kunststof en een langere
houdbaarheid*

✓ *5 verschillende groottes en drie
verschillende kleuren*

✓ *Premium gereedschapsschuur met
lessenaarsdak en geïntegreerde
schuifdeur*

Dream 108^l – jade



Dream 65^l – antraciet

**15 JAAR
GARANTIE**
TEGEN
DOORROESTEN



RUIMTEWONDER TOWER



De premium gereedschapsschuur Tower biedt dankzij zijn hoogte ook op minder vierkante meters vloeroppervlak ruimte voor orde.

Zijn ca. 2 m hoge zijwanden bieden voldoende plaats voor hoge regalen of tuingereedschap – ook het terugvinden van opgeborgen zaken lukt beter met een rechte rug en een rechte blik vooruit. Dat doet de harten van hobbytuiniers, tuin- en huizenbezitters die op orde zijn gesteld sneller kloppen. Zij zijn blij met de snelle en comfortabele toegang tot tuingereedschap en terrasmeubilair.

Net als bij alle metalen gereedschapsschuren van Globel kunnen tuin- en huizenbezitters ook bij de Tower vertrouwen op een superieure stabiliteit,

volledig thermisch verzinkt staal en op de hoogwaardige verwerking van profielen en oppervlakken.

De Tower is in twee groottes van 4,10 en 6,99 m² en in drie kleuren verkrijgbaar. De gereedschapsschuur wordt als bouw pakket zonder vloer geleverd. Aanvullende accessoires voor uw ruimtewonder, zoals een extra draaideur, vindt u op de accessoirepagina's 126 en 127.



Model	Afmetingen sokkel	Zilver metallic Art. nr.	Jade Art. nr.	Antraciet Art. nr.
TOWER 86 Vloeroppervlak: ca. 4,10 m ² Buitenafmetingen: 245 x 185 x 220 cm (b x d x h) Afmetingen deur: ca. 105 x 191 cm (b x h)		40004400	40004411	40003853
FUNDERINGSVLOERFRAME 8X6		40003260	40003260	40003260
TOWER 108 Vloeroppervlak: ca. 6,99 m ² Buitenafmetingen: 308 x 247 x 225 cm (b x d x h) Afmetingen deur: ca. 105 x 191 cm (b x h)		40004401	40004413	40003854
FUNDERINGSVLOERFRAME 10X8		40003264	40003264	40003264



2,20 m

✓ 2,20 of 2,25 m hoog

✓ Premium gereedschapsschuur met lessenaarsdak, geïntegreerde schuifdeur en 2 m hoge zijwanden

Tower 86¹⁾ – zilver metallic



15 JAAR
GARANTIE
TEGEN
DOORROESTEN

Tower 108¹⁾ – antraciet

THUISWERKPLAATS WORKER

Eindelijk in alle rust werken! In dit tuinhuis van thermisch verzinkt staal vinden thuiswerkers en thuiswerksters een beschermde omgeving, om te repareren, te bouwen en alles onder te brengen wat ze daarvoor nodig hebben: op meer dan 13 m² en tot een hoogte van 2,25 m. En wanneer dat ook nog niet genoeg is, bouwt u er gewoon een stuk bij aan: Met de uitbreidingsmodule creëert u nog eens 3,7 m².

Bij het ontwerp had het creëren van een ruime binnenruimte de hoogste prioriteit: De brede en hoge vleugeldeuren openen uitnodigend naar buiten – en besparen op die manier ruimte binnen. Dankzij de totale hoogte van meer dan 2 m is het ook voor lange thuiswerkers en zelfs bij grote projecten niet te krap.

Alle onderdelen zijn hoogwaardig verwerkt – en dat begint al bij de keuze voor het materiaal: De staalplaat is volledig thermisch verzinkt en beschikt

door het fijn geribbelde paneelontwerp en de versterkte binnenhoeken over een verhoogde stabiliteit. Door kokerprofielen wordt voorkomen dat scherpe schroeven problemen veroorzaken in de bewegingszones van de binnenruimte. De kleur wordt na het vervaardigen van de stalen basis in een 4-fasen procedure ingebrand en afgewerkt. Van kleine kunststof onderdelen wordt voor zover mogelijk afgezien, zo ook bij de geventileerde dakgevel.

Met optionele accessoires zoals daglichtpanelen in het dak zorgen thuiswerksters en thuiswerkers voor zonlicht in hun nieuwe werkplaats en waarderen ze hun hobbyruimte verder op.

De thuiswerkplaats wordt geleverd als bouwpakket met voorgemonteerde componenten (bijv. Deuren) en zonder vloer.

UITBREIDING

De Worker heeft een vloeroppervlak van ca. 13,39 m², en kan met ca. 3,7 m² worden uitgebreid met de uitbreidingsmodule.



Worker



Uitbreidingsmodule



Model

Afmetingen basis

Antraciet

Art nr.

WORKER MWK 1510

Vloeroppervlak ca. 13,39 m²
Buitenafmetingen: b 464 x d 308 x h 225 cm
Afmetingen deur: b 137 x h 194 cm

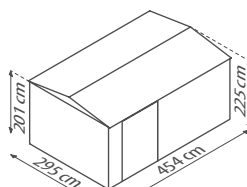

40004325

UITBREIDINGSMODULE

Uitbreiding vloeroppervlak ca. 3,7 m²
Buitenafmetingen: b 125 x d 308 x h 225 cm

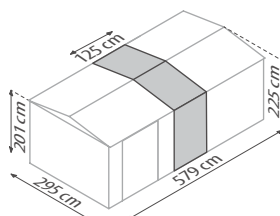

40004330

NIEUW!



✓ Werk- en opslagplaats met geïntegreerde dubbele draaideuren

✓ Optionele uitbreidingsmodule voor nog eens ca. 3,7 m² verkrijgbaar

Worker¹⁾ – Antraciet

Worker¹⁾ – Antraciet – met uitbreidingsmodule (optioneel accessoire)



uit te breiden met ca. 3,7 m²

**15 JAAR
GARANTIE**
TEGEN DOORROESTEN

DROOMOPSLAG PARKER

Auto's mogen er, strikt genomen, niet in – alhoewel het wel zou passen: Met een vloeroppervlak van meer dan 13 m² en een hoogte van 2,25 meter is er in de ruime opslagplaats Parker een veilig en schoon plekje voor zo goed als al het andere.

De vraag welk gereedschap u in de Parker kunt opbergen is bijna overbodig, want er is voldoende ruimte voor tuingereedschap incl. zitmaaier, terrasmeubilair en een paar fietsen.

Wanneer het toch op een gegeven moment een beetje krap wordt, kunt u hem met nog eens 3,7 m² uitbreiden en bespaart u zich het gedoe met de hobbytuiniers, knutselaars of fietsverzamelaars in de familie. Naast de ruime vouwdeuren in de voorkant biedt de Parker nog een zijdeur, zodat korte en directe routes naar de geplaatste voorwerpen zijn gewaarborgd. Net als alle premium gereedschapsschuren van Globel onderscheid ook de Parker zich door een hoogwaardige verwerking: de staalplaat is

volledig thermisch verzinkt en beschikt door het fijn geribbelde paneelontwerp en de versterkte binnenhoeken over een verhoogde stabiliteit. In de bewegingszone heeft u geen last van scherpe schroeven omdat die in een kokerprofiel worden geschroefd – in de conventionele metalen gereedschapsschuren worden meestal open L-profielen verwerkt.

Het dekkende antraciet wordt na het vervaardigen van de stalen basis in een 4-fasen procedure ingebrand en afgewerkt. Bij de verwerking wordt voor zover mogelijk afgezien van het gebruik van kleine kunststof onderdelen. De permanente ventilatie wordt bijvoorbeeld verzekerd door gestanste ventilatiesleuven.

De Parker wordt geleverd als bouwpakket zonder vloer.

UITBREIDING

De Parker heeft een vloeroppervlak van ca. 13,39 m², en kan met ca. 3,7 m² worden uitgebreid met de uitbreidingsmodule.



Parker



Uitbreidingsmodule



Model

Afmetingen basis

Antraciet

Art nr.

PARKER MGR 1015

Vloeroppervlak ca. 13,39 m²
Buitenafmetingen: b 308 x d 464 x h 225 cm
Vouw-draaideuren aan de voorkant: b 250 x h 194 cm
Draaideur aan de zijkant: b 67 x h 194 cm

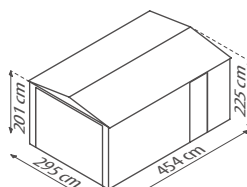

40004318

UITBREIDINGSMODULE

Uitbreiding vloeroppervlak ca. 3,7 m²
Buitenafmetingen: b 125 x d 308 x h 225 cm

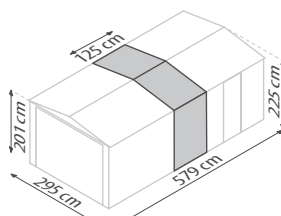

40004330

NIEUW!



✓ Ruime opslagplaats met
vouw-draaideuren

✓ Inclusief variabel te plaatsen
draaideur in de zijkant

Parker¹⁾ – Antraciet



**15 JAAR
GARANTIE**
TEGEN DOORROESTEN

LESSENAARSDAK SKILLION

De premium gereedschapsschuur Skillion kan met zijn kleine vloeroppervlakken zelfs in kleine tuinen, ook direct tegen de huismuur aan, worden geïntegreerd.

Met een totale hoogte van 1,99 m biedt hij dankzij zijn lessenaarsdak bovendien een bijna gelijkblijvende hoogte in de hele binnenruimte. De brede dubbele schuifdeuren en een plattegrond in landschapsformaat garanderen moeiteloze toegang van buitenaf.

Thermisch verzinkt staal in fijn geribde panelen en intern versterkte hoeken zorgen voor een superieure stabiliteit in vergelijking met gebruikelijke stalen gereedschapsschuren. Ook het emalleren in meerdere lagen en het groten-deels afzien van kleine kunststof onderdelen, bijv. door gestante ventila-

tiesleuven, getuigen van een doordacht ontwerp. Thermisch verzinkte geëmailleerde panelen zorgen voor sterke materiaaleigenschappen, die de fabrikant garandeert met 15 jaar garantie tegen doorroesten.

De Skillion is in twee groottes van 1,93 tot 2,64 m² en in twee kleuren verkrijgbaar. Deze premium gereedschapsschuur wordt als bouw pakket zonder vloer geleverd.



Skillion 64



Skillion 84

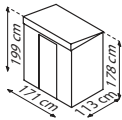
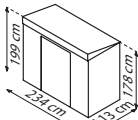

Model	Afmetingen sokkel	Zilver metallic Art. nr.	Antraciet Art. nr.
SKILLION 64 Vloeroppervlak: ca. 1,93 m ² Buitenaftmetingen: 180 x 124 x 199 cm (b x d x h) Afmetingen deur: ca. 64 x 169 cm (b x h)		40003233	40003089
FUNDERINGSVLOERFRAME 6X4		40003255	40003255
SKILLION 84 Vloeroppervlak: ca. 2,64 m ² Buitenaftmetingen: 242 x 124 x 199 cm (b x d x h) Afmetingen deur: ca. 105 x 169 cm (b x h)		40003237	40003093
FUNDERINGSVLOERFRAME 8X4		40003261	40003261



✓ *Veel bewegingsvrijheid dankzij het lessenaarsdak en de brede basis*

✓ *Comfortabele premium gereedschapschuur met brede dubbele schuifdeuren en een hoog lessenaarsdak*

Skillion 84^h – zilver metallic



Skillion 64^h – antraciet

**15 JAAR
GARANTIE**
TEGEN
DOORROESTEN



WANDDECORATIE LEAN-TO

De premium muurkas Lean-To kan met zijn compacte vloeroppervlak eenvoudig in kleinere tuinen of zelfs voortuinen worden geïntegreerd. Met een plafondhoogte van meer dan 2,0 m en een deurhoogte van 1,72 m biedt hij dankzij zijn lessenaarsdak bovendien een aangename hoogte in de hele binnenruimte.

De helling van het lessenaarsdak zorgt ervoor dat regen en sneeuw eraf kan lopen. De voorgemonteerde draaideur garandeert een comfortabele toegang en kan zowel links- als rechtsdraaiend worden gemonteerd. Omdat de deur naar buiten toe opent, wordt er ruimte binnenin de muurkas bespaard. De roestvrij stalen schuifgrendel kan worden beveiligd met een hangslot.

Net als bij alle metalen gereedschapsschuren van Globel kunnen tuin- en huizenbezitters ook bij de Lean-To vertrouwen op een superieure stabiliteit, volledig thermisch verzinkt staal en op de hoogwaardige verwerking van profielen en oppervlakken.

De Lean-To is in twee groottes met vloeroppervlakken van 2,46 en 3,37 m² en in drie kleuren verkrijgbaar. Deze premium gereedschapsschuur wordt als bouw pakket inclusief achterwand, zonder vloer geleverd.



Lean-To 56



Lean-To 58



SLUITBEUGEL

Kan met een hangslot diefstalbestendig worden gemaakt

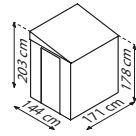
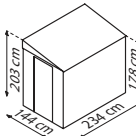

Model	Afmetingen sokkel	Zilver metallic	Jade	Antraciet
		Art. nr.:	Art. nr.:	Art. nr.:
LEAN-TO 56 Vloeroppervlak: ca. 2,46 m ² Buitenafmetingen: 155 x 180 x 203 cm (b x d x h) Afmetingen deur: ca. 67 x 172 cm (b x h)		40003248	40003217	40003104
		FUNDERINGSVLOERFRAME 6X5	40003256	40003256
LEAN-TO 58 Vloeroppervlak: ca. 3,37 m ² Buitenafmetingen: 155 x 242 x 203 cm (b x d x h) Afmetingen deur: ca. 67 x 172 cm (b x h)		40003249	40003215	40003105
		FUNDERINGSVLOERFRAME 5X8	40003262	40003262



✓ Premium muurkas met 3 zijwanden

✓ De draaideur bespaart ruimte in de broeikas

✓ Kan vrij of tegen de huismuur worden geplaatst.

Lean To 56^h – jade



Lean To 58^h – antraciet

**15 JAAR
GARANTIE**
TEGEN
DOORROESTEN

FIETSENOASE FAMILY

De premium fietsenschuur Family biedt veilig plaats aan maximaal vier fietsen met een lengte van maximaal 1,83 m. Door de geïntegreerde rails is bliksemsnel plaatsen en verwijderen van fietsen en een efficiënt gebruik van de ruimte mogelijk.

Het lessenaarsdak zorgt voor een gelijkblijvende hoogte en maakt het optisch harmonieus plaatsen van de Family, direct tegen de huismuur aan, mogelijk. De fietsenoase heeft met zijn vloeroppervlak van net 3,79 m² maar weinig opstelruimte nodig. Er moet echter wel rekening worden gehouden met de brede, naar buiten opengaande draaideuren die een ruime toegang mogelijk maken en ruimte besparen in de schuur. Deze deuren kunnen met de gemonteerde schuifgrendels ongecompliceerd worden geopend en gesloten.

Thermisch verzinkt staal in fijn geribde panelen en intern versterkte hoeken zorgen voor een superieure stabiliteit in vergelijking met gebruikelijke

stalen gereedschapsschuren. Ook het emaileren in meerdere stappen en het grotendeels afzien van kleine kunststof onderdelen, bijv. door gestanste ventilatiesleuven, getuigen van een doordacht ontwerp - het is niet voor niets dat de fabrikant een garantie van 15 jaar tegen doorroesten aanbiedt.

De Family heeft een vloeroppervlak van 3,79 m² en is verkrijgbaar in de kleur antraciet. Deze premium fietsenschuur wordt als bouw pakket zonder vloer geleverd.



Family 66

IN POSITIE

Zodra er op de juiste grootte is ingesteld, stabiliseren de stalen beugels de fiets in de stander



Model

Afmetingen sokkel

Antraciet

Art. nr.

FAMILY 66

Vloeroppervlak: ca. 3,79 m²
 Buitenafmetingen: 211 x 200 x 165 cm (b x d x h)
 Afmetingen deur: ca. 156 x 134 cm (b x h)

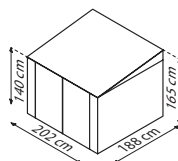

40003252



✓ Tot vier fietsen droog en veilig onder dak

✓ Premium fietsenschuur met geïntegreerde draaideur en schuifgrendel

Family 66¹⁾ – antraciet



15 JAAR
GARANTIE
TEGEN
DOORROESTEN



Family 66¹⁾ – antraciet

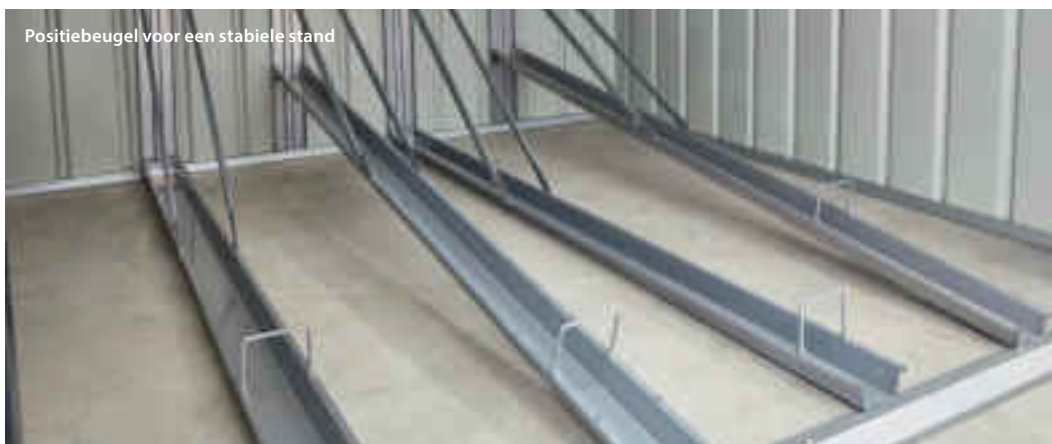

Positiebeugel voor een stabiele stand

CONTAINERBERGING EASY



Met de containerberging Easy kunnen afvalcontainers op een visueel aantrekkelijke, gebruiksvriendelijke manier worden geplaatst en beveiligd tegen snelle toegang door onbevoegden.

De twee passende groottes voor 2 of 3 standaard afvalcontainers (van 240 liter) vormen een vraaggericht aanbod voor eengezins- en meergezinswoningen.

Door de dubbele toegang via het klapdeksel en de brede dubbele vleugeldeuren is de berging ook geschikt als opbergruimte voor kinderfietsen, speelgoed of kleiner tuingeredschap. De berging is door de vleugeldeuren vanaf de voorkant toegankelijk. De deuren kunnen worden vergrendeld met behulp van een eenvoudig te bedienen grendel. Het klapdeksel kan ver worden geopend om bijv. vuilniszakken van bovenaf direct in de container te gooien. Door de krachtige scharnieren is vergrendeling in geopende positie mogelijk. De berging biedt een tijdloze en

esthetische opslagoplossing – niet alleen voor afvalcontainers, die op deze manier zelfs discreet kunnen worden ondergebracht in tuin of voortuin.

Net als bij alle metalen gereedschapsschuren van Globel kunnen tuin- en huizenbezitters ook bij de Easy vertrouwen op een superieure stabiliteit, volledig thermisch verzinkt staal en op de hoogwaardige verwerking van profielen en oppervlakken.

De containerberging Easy is in twee groottes met vloeroppervlakken van 1,62 en 2,21 m² en in de kleur antraciet verkrijgbaar en wordt als bouwset zonder vloer geleverd.



Easy 53



Easy 73



Model	Afmetingen sokkel	Antraciet Art. nr.
EASY 53 Vloeroppervlak: ca. 1,62 m ² Buitenafmetingen: 174 x 101 x 131 cm (b x d x h) Afmetingen deur: ca. 137 x 120 cm (b x h)		40003253
EASY 73 Vloeroppervlak: ca. 2,21 m ² Buitenafmetingen: 236 x 101 x 131 cm (b x d x h) Afmetingen deur: ca. 137 x 120 cm (b x h)		40003254



✓ Perfect voor afvalcontainers

✓ Premium gereedschapbox met dubbele toegang via voorkant en deksel

Easy 53¹¹ – antraciet



15 JAAR
GARANTIE
TEGEN
DOORROESTEN



Easy 73¹¹ – antraciet



Praktisch: Scharnierend deksel voor eenvoudige toegang tot de afvalcontainer van bovenaf

ACCESSOIRES

VOOR UW PREMIUM GEREEDSCHAPSSCHUUR VAN GLOBEL

Met deze slimme extra's waardeert u uw premium opbergruimte verder op!

Dankzij het modulaire ontwerp van de gereedschapsschuren van Globel passen extra's, zoals zijramen of draaideuren meestal in alle modellen van een vergelijkbare grootte. Klanten hoeven zich dus bij de aanschaf van een gereedschapsschuur van Globel dus geen zorgen te maken dat ze naderhand geen passende accessoires kunnen vinden.

Om ook de montage zo comfortabel mogelijk te maken, zijn de producten dienovereenkomstig voorbereid. Zo zijn de deuren bijv. al voorgemonteerd en worden, net als de zijramen, geleverd met vervangingspanelen ter compensatie van de te vervangen panelen.

Het funderingsvloerframe moet indien mogelijk niet achteraf worden gemonteerd – uiteindelijk staat de schuur er bovenop – maar ook daar is over nagedacht. In tegenstelling tot traditionele vloerframes vormen de stevige, platte stalen stutten een uitstekend raamwerk voor een binnenvloer.



DRAAIDEURSET 1 & 2

Met de draaideursets 1 & 2 kunnen in de gereedschapsschuren van Globel extra voorgemonteerde enkele deuren met schuifgrendel worden gemonteerd | **Draaideurset 1:** 67 x 172 cm (b x h) | Passend bij zijwandhoogte: 1,78 m (Dream, Skillion en Lean-To) | **Draaideurset 2:** 67 x 194 cm (b x h) | Passend bij zijwandhoogte: 2 m (Tower)

MODEL	KLEUR	ART. NR.
Draaideurset 1	Zilver metallic	40003274
Draaideurset 1	Antraciet	40003273
Draaideurset 2	Antraciet	40003275





RAAMSET 1 & 2

Met de raamsets kunnen tuinbezitters meer daglicht in hun premium gereedschapsschuur van Globel binnenlaten | Verkrijgbaar in twee breedtes | Passend bij gereedschapsschuren van Globel met een zijwandhoogte van 1,78 m (Dream, Skillion en Lean-To). | Inclusief zijraam en vervangende panelen | **Raamset 1:** 62 x 62 cm (b x h) (raam) | **Raamset 2:** 124 x 75 cm (b x h)

MODEL	PASSEND VOOR	ART. NR.
Raamset 1	Zilver metallic	40003271
	Antraciet	40003269
Raamset 2	Zilver metallic	40003272
	Antraciet	40003270

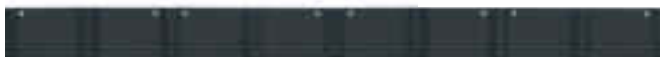

SKYLIGHT LICHTPANELEN VOOR HET DAK

De lichtdoorlatende dakpanelen laten daglicht in de premium gereedschapsschuren van Globel binnen, zonder dat de discretie in gevaar komt: De zijkanten blijven gesloten en zelfs het naar binnen kijken in de gereedschapsschuur van bovenaf is niet mogelijk omdat ze alleen lichtdoorlatend maar niet transparant zijn.

MODEL	PASSEND VOOR	ART. NR.
SKYLIGHT 1	Model 65	40003267
SKYLIGHT 2	Modellen 64, 84, 86, 88	40003268
SKYLIGHT 3	Modellen 56, 58, 108, 1010, 1015, 1510	40003266



FUNDERINGSVLOERFRAME

Voor alle gereedschapsschuren van Globel (met uitzondering van fietsoase "Family") zijn er passende stalen funderingsframes verkrijgbaar.

Het optioneel verkrijgbare funderingsvloerframe van stevige stalen stutten strekt zich uit over de gehele vloer van de gereedschapsschuur – verhoogt de stabiliteit, vereenvoudigt de bevestiging in de fundering en biedt een bestendige ondergrond voor de binnenvloer.

Het respectieve juiste formaat wordt in de producttabel van de afzonderlijke gereedschapsschuren vermeld.





PERGART EN VITAVIA

GEREEDSCHAPSSCHUREN

Pergart gereedschapsschuren zorgen al decennialang voor orde in tuinen en op erven. Een breed assortiment met verschillende afmetingen, bouwvormen en andere uitrustingskenmerken – zoals lichtpanelen en afsluitbare deuren – helpt bij het vinden van het juiste model. Er kan ook uit verschillende prijsklassen en garanties¹⁾ worden gekozen.

Dit jaar liet eph schmidt met de Vitavia Universum voor het eerst een gereedschapsschuur van eigen makelij aan. Het frame van robuuste aluminium profielen, zoals de klanten van Vitavia-kassen kennen, is bij deze schuur bekleed met bestendige aluminium sandwichpanelen in de kleur saliegrijs. Hoog, ruim, solide en voorzien van daglicht – kortom: een echte Vitavia! En daarom ook voorzien van een garantie¹⁾ van 20 jaar.

Ook de Pergart-gereedschapsschuren blijven trouw aan hun kwaliteitsnormen: dak- en vloerframe-onderdelen zijn altijd thermisch verzinkt om de constructieve bouwelementen betrouwbaar te beschermen tegen roest. Alle gemonteerde elementen van staal zijn minimaal elektrolytisch verzinkt en hebben, afhankelijk van aanvullend lakwerk, 5-10 jaar garantie¹⁾. Pergart geeft 15 jaar garantie¹⁾ op volledig thermisch verzinkte gereedschapsschuren, op thermisch verzinkte gereedschapsboxen is dat 10 jaar¹⁾. De exacte informatie over de garanties vindt u op de betreffende productpagina's. Op de volgende pagina's vindt u terugkerende symbolen voor de verschillende kwaliteitskenmerken. Voor een snel overzicht worden deze uitgelegd op de uitklapper (pag. 57), die u parallel aan de productpagina's kunt openen.



THERMISCH VERZINKT

Volledig van thermisch verzinkt staal: langdurige bescherming tegen corrosie en krassen.



ELEKTROLYTISCH VERZINKT

Door het elektrolytisch verzinken wordt het stalen oppervlak bestendiger tegen roest. Afhankelijk van het extra lakwerk wordt deze bescherming verlengd – en breidt uit tegen schade door lichte schokken en scherpe voorwerpen.



VINYL COATING

De vinyl coating biedt superieure bescherming tegen roest en krassen in tegenstelling tot polyesterlak. De beschermende werking is in combinatie met het elektrolytisch verzinken vergelijkbaar met die van thermisch verzinken.

PAVILLONDAK UNIVERSUM

Vergelijkbaar met het uitzicht op de nachtelijke hemel, vermenigvuldigen de blikvangers zich op een bijna betoverende manier bij het bekijken van deze werk- en opbergruimte van 10,2 m², als de sterren aan het firmament.

Het slanke frame wordt gevormd door de robuuste en tegelijk fijne verschroefde dubbele frameprofielen van geanodiseerd aluminium. In het dak is hij bekleed met uv-gecoate holle kamerplaten, in de zijanten met kristalhelder veiligheidsglas (ESG) en stabiele aluminium sandwichpanelen in mat saliegrijs: de perfecte mix van discretie, esthetiek en daglicht. Zo zijn de deuren boven de deurklink van glas voorzien en eronder gesloten – en bovendien afsluitbaar, wijd te openen en voorzien van een klassieke deurklink.

De holle kamerplaten in het dak laten veel daglicht binnen in de Universum, waardoor de daarin opgeborgen spullen snel kunnen worden gevonden en werkzaamheden zonder elektrisch licht geen probleem zijn, zolang het buiten licht is. De uv-coating garandeert dat de opgeslagen spullen en ook de platen zelf niet te lijden hebben van de binnenkomende zonnestrallen. En er kan veel worden opgeslagen omdat de 10,2 m² vloeroppervlak zijn omringd door 1,88 m hoge zijanten. Daarop ligt het tot 2,65 m hoge pavillondak van holle kamerplaten, dat een zacht getekende blik op de echte sterrenhemel biedt.

De Universum wordt geleverd als bouw pakket en zonder vloer. Door het geïntegreerde solide vloerprofiel is directe verankering in het strokenfundament mogelijk.



Universum



DE JUISTE MIX

Voor daglicht en discretie verzorgen de holle kamerplaten in het dak, glas in de ramen en aluminium sandwichpanelen in de zijanten.

Model	Afmetingen basis	Saliegrijs/ geanodiseerd aluminium	
		Art nr.	Art nr.
UNIVERSUM met 3 zijramen Combibeglazing: Zijanten met sandwichpanelen en ESG ca. 3 mm + dak HKP ca. 10 mm Vloeroppervlak ca. 10,2 m ² Afmetingen basis: 314 x 314 cm		40006198	40006199

NIEUW!

✓ *Gereedschapsschuur als noviteit van Vitavia premium kwaliteit*

✓ *Hoge en brede dubbele draaideur: comfortabele toegang ook met volumineuze voorwerpen*

✓ *Zijkanten met robuuste aluminium sandwichpanelen*

✓ *Aluminium deurklinken en cilinderslot als bij uw voordeur*

Premium opslag- en werkplaats Universum² – Saliegrijs/zwart¹⁾

Premium opslag- en werkplaats Universum² – Saliegrijs/geanodiseerd aluminium

**20 JAAR
GARANTIE**
OP CONSTRUCTIE EN
FRAME

**10 JAAR
GARANTIE**
OP HOLLE KAMERPLATEN
TEGEN VERWERING

ZADELDAK DÜSSELDORF

Deze gereedschapsschuurklassieker van Pergart helpt ook bij beperkte ruimte, bijvoorbeeld in de stad, bij het ordenen en opbergen. Hij heeft net 2,66 m² vloeroppervlak nodig.

De dakgevel geeft hem een echt huiselijk karakter en is discreet in kleur gecontrasteerd – net als het deurkozijn. Het model is van verzinkt plaatstaal, dak- en vloerframeonderdelen van thermisch verzinkt plaatstaal. Alle gekleurde onderdelen zijn daarnaast gecoat met een polyester coating ter bescherming tegen roest en krassen. De interne dubbele schuifdeuren met kunststof geleiders besparen ruimte en garanderen probleemloos openen; ook in de winter. Ze zijn zo voorbereid dat er een hangslot kan worden aangebracht.

De gereedschapsschuur Düsseldorf heeft een vloeroppervlak van 2,66 m² en wordt geleverd in de kleur leisteen/grafiet. Het artikel wordt gedemonteerd en zonder vloer geleverd.

Met een passend vloerframe (zie producttabel) van thermisch verzinkt staal kunt u de ondergrond snel en ongecompliceerd voorbereiden voor de door u gekozen vloerbedekking.



Düsseldorf 65



PRAKTISCHE ACCESSOIRES REGAALSET SS900

Verhoog het rendement van de ruimte met passende regalen (zie p. 152).



Model	Afmetingen sokkel	Leisteen/Grafiet Art. nr.
DÜSSELDORF 65 Vloeroppervlak: ca. 2,66 m ² Buitenafmetingen: 194 x 151 x 172 cm (b x d x h) Deurmaat: 81 x 147 cm (b x h)		40000274
VLOERFRAME FB 5465		336146



✓ *Huiselijke gereedschapsschuur met minimaal vloeroppervlak*

✓ *Klassieke zadeldakvorm*

Düsseldorf 65^l – leisteen/grafiet



Düsseldorf 65^l – leisteen/grafiet

**5 JAAR
GARANTIE**
TEGEN
DOORROESTEN



ZADELDAK DÜSSELDORF II

Met zijn klassieke constructie en discrete grijstinten kan gereedschapsschuur Düsseldorf II in alle drie verkrijgbare groottes tijdloos in elke tuin worden geïntegreerd.

De geslaagde combinatie van ontwerp en functionaliteit is op veel punten zichtbaar. Zo scoren de interne schuifdeuren niet alleen met een discrete uitstraling, maar maken ze ook het probleemloos betreden van de schuur mogelijk, zelfs wanneer er in de winter hoge sneeuw voor de deur zou liggen.

De klassieke gevel zorgt zelfs bij het kleinste model voor een echt huiselijk karakter. Het zadeldak is bovendien van een bewezen constructie voor betrouwbaar afvoeren van regen, sneeuw en ijs van het dak van de gereedschapsschuur. De verzinkt plaatstaal is voorzien van een extra polyester coating ter bescherming tegen roest en krassen. Dak- en vloerframeonderdelen zijn thermisch verzinkt en dus optimaal toegerust voor de hogere eisen in verband met grondcontact en weer. Ook de meeste

details zijn van plaatstaal, de ventilatiesleuven zijn bijv. gestanst zodat er grotendeels kon worden afgezien van het gebruik van kunststof. Dat ontziet het milieu, van productieproces tot aan het einde van de levenscyclus van het product – en ziet er bovendien mooier uit. Al met al een solide gereedschapsschuur tegen een uitstekende prijs!

De kleur van de gereedschapsschuur is leisteen/wit, hij is in drie groottes (van 1,80 - 3,66 m²) verkrijgbaar. Het artikel wordt gedemonteerd en zonder vloer geleverd.

Met een passend vloerframe (zie producttabel) van thermisch verzinkt staal kunt u de ondergrond snel en ongecompliceerd voorbereiden voor de door u gekozen vloerbedekking.



Düsseldorf II 64



Düsseldorf II 65



Düsseldorf II 86



Model	Afmetingen sokkel	Leisteen/Wit Art. nr.
DÜSSELDORF II 64 Vloeroppervlak: ca. 1,80 m ² Buitenafmetingen: 194 x 110 x 184 cm (b x d x h) Deurmaat: 82 x 154 cm (b x h)		40002706
VLOERFRAME 64		40003834
DÜSSELDORF II 65 Vloeroppervlak: ca. 2,19 m ² Buitenafmetingen: 194 x 131 x 184 cm (b x d x h) Deurmaat: 82 x 154 cm (b x h)		40002707
VLOERFRAME 65		40003833
DÜSSELDORF II 86 Vloeroppervlak: ca. 3,66 m ² Buitenafmetingen: 236 x 174 x 190 cm (b x d x h) Deurmaat: 82 x 154 cm (b x h)		40002708
VLOERFRAME 86		40003830



✓ Ventilatie uit plaatstaal gestanst – geen extra kunststof

✓ Klassieke gereedschapsschuur met zadeldak

Düsseldorf II 64^h – leisteel/wit



Düsseldorf II 86^h – leisteel/wit

**5 JAAR
GARANTIE**
TEGEN
DOORROESTEN

ZADELDAK KÖLN II

Genoemd naar een van de meest geliefde steden in het Rijnland heeft ook het instapmodel al vele harten gewonnen.

Zo geven de dakgevels de Köln II optisch een charmant huiselijk karakter. Het gegalvaniseerde plaatstaal is gecoat met een polyester coating in de gedekte groentint zilver-spar. Dankzij deze coating integreert hij niet alleen naadloos in de eigen tuin, maar is hij ook betrouwbaar beschermd tegen roest en krassen. De dak- en vloerframeonderdelen zijn thermisch verzinkt en dus optimaal toegerust voor de hogere eisen in verband met grondcontact en weer.

Ook de meeste details zijn gemaakt van staalplaat, de ventilatiesleuven zijn bijv. gestanst zodat er grotendeels wordt afgezien van het gebruik van kunststof. Ook hier wordt dus al vanaf het productieproces het milieu ontzien en de uitstraling opgevaardeerd. De interne dubbele

schuifdeuren met kunststof geleiders besparen ruimte en garanderen probleemloos openen; ook in de winter.

De gereedschapsschuur wordt geleverd in de kleur zilver-spar met witte contrasterende deuren en dakpanelen. Hij is in drie groottes (1,80 - 3,66 m²) verkrijgbaar en wordt gedemonteerd en zonder vloer geleverd.

Met een passend vloerframe (zie producttabel) van thermisch verzinkt staal kunt u de ondergrond snel en ongecompliceerd voorbereiden voor de door u gekozen vloerbedekking.



Köln II 64



Köln II 65



Köln II 86



Model

Afmetingen sokkel

Zilver-spar/Wit

Art. nr.

KÖLN II 64

Vloeroppervlak: ca. 1,80 m²
Buitenafmetingen: 194 x 110 x 184 cm (b x d x h)
Deurmaat: 82 x 154 cm (b x h)

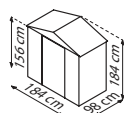

VLOERFRAME 64

40002713

40003834

KÖLN II 65

Vloeroppervlak: ca. 2,19 m²
Buitenafmetingen: 194 x 131 x 184 cm (b x d x h)
Deurmaat: 82 x 154 cm (b x h)

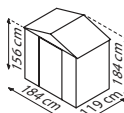

VLOERFRAME 65

40002714

40003833

KÖLN II 86

Vloeroppervlak: ca. 3,66 m²
Buitenafmetingen: 236 x 174 x 190 cm (b x d x h)
Deurmaat: 106 x 154 cm (b x h)

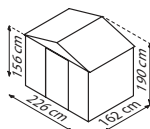

VLOERFRAME 86

40002715

40003830



✓ *Ventilatie uit plaatstaal gestanst – geen extra kunststof*

✓ *Gereedschapsschuur met zadeldak en schuifdeur*

Köln 65⁹ – zilverspar/wit



**5 JAAR
GARANTIE**
TEGEN
DOORROESTEN



Köln 86⁹ – zilverspar/wit

ZADELDAK FRANKFURT II

Moeten naast de zitmaaier ook de professionele barbecue, kruiwagen en aluminium ladder droog en veilig staan? Geen probleem met de gereedschapsschuur Frankfurt II!

Met een vloeroppervlak van maximaal 11 m² en een hoogte van meer dan 2 meter kan er ook in grotere behoeften aan ruimte worden voorzien. Daarbij overtuigt de Frankfurt II door zijn imposante verschijning. Royale constructie, dakgevels en gevels in blokhuistijl combineren tot een rustieke elegantie waarvan de aanblik een beetje doet denken aan een soort hut.

De zijwanden, het dak en de vloerframeonderdelen van gegalvaniseerd plaatstaal zijn door een extra polyester coating betrouwbaar beschermd tegen roest en krassen. De dak- en vloerframeonderdelen zijn thermisch verzinkt en dus optimaal toegerust voor de hogere eisen in verband met grondcontact en weer. Ook de kleine onderdelen details zijn gemaakt van

plaatstaal en de ventilatiesleuven zijn bijv. direct gestanst zodat er grotendeels wordt afgezien van het gebruik van kunststof. Ook hier wordt dus al vanaf het productieproces het milieu ontzien en de uitstraling opgewaarderd.

De ruimtebesparende interne schuifdeuren kunnen ook bij sneeuw voor de schuur moeiteloos worden geopend. Zo kan de eigenaar van de schuur ook bij sneeuwschuiver en strooizout komen wanneer hij die het meeste nodig heeft.

Gereedschapsschuur Frankfurt II onderscheidt zich door verschillende bruintinten en zijn zijwanden in houtdesign. Hij is in vier groottes (2,48 - 10,88 m²) verkrijgbaar en wordt gedemonteerd en zonder vloer geleverd.



Frankfurt II 65



Frankfurt II 86



Frankfurt II 911



Frankfurt II 1112



Model

Afmetingen sokkel

Houtoptiek/Noten

Model	Afmetingen sokkel	Houtoptiek/Noten
FRANKFURT II 65 Vloeroppervlak: ca. 2,48 m ² Buitenafmetingen: 193 x 152 x 203 cm (b x d x h) Deurmaat: 84 x 170 cm (b x h)		Art. nr.: 40003725 40003838
FRANKFURT II 86 Vloeroppervlak: ca. 4,08 m ² Buitenafmetingen: 236 x 195 x 209 cm (b x d x h) Deurmaat: 105 x 170 cm (b x h)		40003728 40003837
FRANKFURT II 911 Vloeroppervlak: ca. 8,22 m ² Buitenafmetingen: 278 x 323 x 215 cm (b x d x h) Deurmaat: 125 x 170 cm (b x h)		40003731 40003836
FRANKFURT II 1112 Vloeroppervlak: ca. 10,88 m ² Buitenafmetingen: 321 x 366 x 220 cm (b x d x h) Deurmaat: 125 x 170 cm (b x h)		40003734 40003835



✓ Gereedschapsschuur met zadeldak
in rustieke blokhuisstijl

✓ Ventilatie uit plaatstaal
gestanst – geen extra kunststof

Frankfurt II 65^h – houtoptiek/noten



Frankfurt II 911^h – houtoptiek/noten

**5 JAAR
GARANTIE**
TEGEN
DOORROESTEN

ZADELDAK DRESDEN II

Deze metalen gereedschapsschuur maakt indruk met zijn universele gebruiksmogelijkheid: Discreet gekleurd, aangenaam hoog en verkrijgbaar in vier maten, heeft de Dresden II het antwoord op de meeste vragen over opbergruimte.

Het klassieke, wit omkaderde geveldak en de witte deurkozijnen zorgen voor discrete kleuraccenten in het voor het overige gedekte leisteengrijs van de panelen in dak en zijkanten. De zijwanden van gegalvaniseerd plaatstaal zijn door een extra polyester coating betrouwbaar beschermd tegen roest en krassen. De dak- en vloerframeonderdelen zijn thermisch verzinkt en dus optimaal toegerust voor de hogere eisen in verband met grondcontact en weer.

Ook de kleine onderdelen details zijn gemaakt van plaatstaal en de ventilatiesleuven zijn bijv. direct gestanst zodat er grotendeels kan worden afgezien van het gebruik van kunststof. De interne, brede schuifdeuren met kunststof geleiders kunnen ook in de winter, wanneer een laag sneeuw de vleugel-

deuren blokkeert, probleemloos worden geopend. Met een nokhoogte van meer dan twee meter en 1,70 m hoge deuren biedt de gereedschapsschuur zijn gebruikers een comfortabele entree en voldoende vrije ruimte voor het opruimen, opbergen en ontspannen opslag van gereedregalen en dergelijke.

Op de voorgeboorde deurgrepen kan een hangslot worden geplaatst die uw bezittingen gaat beschermen tegen ongewenste indringers. Een gereedschapsschuur waar heel goed over is nagedacht – voor een betaalbare prijs!

De gereedschapsschuur is in de kleur leisteengrijs/wit en in vier groottes (3,66 - 10,33 m²) verkrijgbaar en wordt gedemonteerd en zonder vloer geleverd.



Dresden II 86



Dresden II 106



Dresden II 108



Dresden II 1012



Model	Afmetingen sokkel	Leisteengrijs/Wit
		Art. nr.
DRESDEN II 86 Vloeroppervlak: ca. 3,66 m ² Buitenafmetingen: 236 x 174 x 206 cm (b x d x h) Deurmaat: 106 x 170 cm (b x h)		40002740
VLOERFRAME 86		40003830
DRESDEN II 106 Vloeroppervlak: ca. 4,71 m ² Buitenafmetingen: 301 x 174 x 214 cm (b x d x h) Deurmaat: 125 x 170 cm (b x h)		40002710
VLOERFRAME 106		40003829
DRESDEN II 108 Vloeroppervlak: ca. 6,58 m ² Buitenafmetingen: 301 x 238 x 214 cm (b x d x h) Deurmaat: 125 x 170 cm (b x h)		40002711
VLOERFRAME 108		40003828
DRESDEN II 1012 Vloeroppervlak: ca. 10,33 m ² Buitenafmetingen: 301 x 367 x 214 cm (b x d x h) Deurmaat: 125 x 170 cm (b x h)		40002712
VLOERFRAME 1012		40003827



✓ Ventilatie uit plaatstaal gestanst – geen extra kunststof

✓ Twee meter nokhoogte en hoge zijwanden

Dresden II 86¹⁾ – leisteen/wit



✓ De schuifdeuren kunnen dankzij hun kunststof geleiders moeiteloos worden geopend en gesloten

Dresden II 106¹⁾ – leisteen/wit



**5 JAAR
GARANTIE**
TEGEN
DOORROESTEN



PLAT DAK MARBURG

De gereedschapsschuur Marburg combineert intelligente opslag met compacte opstelmaten.

Met slechts 0,75 m² opstelvlak kan deze kleine gereedschapsschuur zelfs op het terras of in de voortuin worden geplaatst. De Marburg kan als onopvallende bergruimte hier helpen om op de plaats van handeling orde te scheppen.

Voor gebruikers met kleine percelen biedt hij een comfortabele totaaloplossing: zowel het cilinderslot als ook het vloerframe, twee gereed-

schapshaken en de vierdelige verankeringsset voor bevestiging aan de ondergrond zijn inbegrepen bij de levering.

De geïntegreerde draaideur is bespaart ruimte in de opslagruimte. De moderne kleur antraciet mat past bij bijna alle andere kleuren in de omgeving. Het paneelontwerp past in de moderne look: het op en neer van de langsstructuur wisselen elkaar op korte afstand af zodat er een discrete ribbeling ontstaat. Dat ziet er niet alleen hoogwaardig uit, maar zorgt ook voor een verhoogde stabiliteit van de zijwanden.

De metalen gereedschapsschuur wordt geleverd als dhz-bouwpakket.



Marburg 23



PRAKTISCHE GEREED- SCHAPSHAKEN

Vier stabiele haken vergemakkelijken het systematisch opbergen van de opgeslagen goederen in de Marburg.



Model

Afmetingen basis

Antraciet mat

Art nr.

MARBURG

Vloeroppervlak ca. 0,75 m²
Buitenafmetingen: b 98 x d 81 x h 189 cm
Afmetingen deur: b 73 x h 170

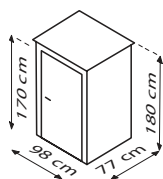

40006172

NIEUW!

✓ Gereedschapsschuur met plat dak en geïntegreerde draaideur.

✓ Polyester lak in elegant mat antraciet

Marburg TM – Antraciet mat

✓ Inclusief vloerframe



**5 JAAR
GARANTIE**
TEGEN DOORROESTEN

Marburg TM – Antraciet mat

PLAT DAK RHEINFELDEN

Vernoemd naar het stadje in het Alpengebied, maakt het kleine gereedschapsschuurtje ook indruk met zijn vriendelijke uitstraling en slimme details. Daartoe wordt aanzienlijk bijgedragen door de rondom lopende lichtband tussen dak en deur of zijwanden: Een aangename uitkomst voor de anders gesloten zijkanten – en de garantie voor daglicht.

Door de meer dan 2 m hoge zijkanten hebben de meeste gebruikers een doorlopende stahoogte in de bewegingszone van de gereedschapsschuur.

Wanden, dak en vloerframeonderdelen van gegalvaniseerde staalplaat zijn door een extra polvesterlak betrouwbaar beschermd tegen roest

en krassen. De naar buiten draaiende draaideuren geven de schuur een huiselijk karakter en besparen ruimte in de schuur. Extra opbergruimte wordt geschapen door de overkapping die ook in een set verkrijgbaar is met de Rheinfelden. Hiermee wordt het overdekte gebied met nog eens 6,63 m² uitgebreid: perfect voor fietsen en alle dingen waarvoor een droge plek en snelle toegang net zo belangrijk zijn.

De gereedschapsschuur Rheinfelden wordt gedemonteerd en zonder vloer geleverd. Het vloerframe is inbegrepen. Deze vereenvoudigt het vastzetten van een folie ter bescherming tegen vocht vanuit de grond en het plaatsen van een vloer in de gereedschapsschuur.



Rheinfelden 78



Rheinfelden 108



Overkapping



Model	Afmetingen basis	Antraciet mat Art nr.
RHEINFELDEN 78 Vloeroppervlak ca. 4,42 m ² Buitenaftmetingen: b 245 x d 204 x h 226 cm Afmetingen deur: b 79 x h 187 cm		40006167
RHEINFELDEN 108 Vloeroppervlak ca. 6,43 m ² Buitenaftmetingen: b 290 x d 245 x h 226 cm Afmetingen deur: b 156 x h 187 cm		40006170
RHEINFELDEN 78 OVERKAPPINGSET Vloeroppervlak schuur ca. 4,42 m ² Vloeroppervlak overkapping ca. 6,63 m ² Buitenaftmetingen: b 482 x d 245 x h 226 cm Afmetingen deur: b 79 x h 187 cm		40006245
RHEINFELDEN 108 OVERKAPPINGSET Vloeroppervlak schuur ca. 6,43 m ² Vloeroppervlak overkapping ca. 6,63 m ² Buitenaftmetingen: b 568 x d 245 x h 226 cm Afmetingen deur: b 156 x h 187 cm		40006246

NIEUW!



✓ Gereedschapsschuur met plat dak en geïntegreerde draaideur.

✓ Polyester lak in elegant mat antraciet

Rheinfelden 108 met overkapping¹⁾ – Antraciet mat



**5 JAAR
GARANTIE**
TEGEN DOORROESTEN



Rheinfelden 78 ¹⁾ – Antraciet mat

LESSENAARSDAK LEIPZIG II

Zelfs het kleinste model van gereedschapsschuur Leipzig II zorgt met ca. 1,59 m² vloeroppervlak al voor verbazingwekkend veel orde in uw tuin.

De dubbele schuifdeur, die ook in de winter wanneer er sneeuw voor ligt probleemloos kan worden geopend, garandeert een moeiteloze toegang. Om bezittingen te beschermen tegen diefstal en ongewenst gebruik – bijv. door kinderen – is deze voorbereid voor een hangslot.

De Leipzig II bestaat uit gegalvaniseerd plaatstaal – ter bescherming tegen roest en krassen is alles voorzien van een polyester coating. De dak- en vloerframeonderdelen zijn thermisch verzinkt en dus optimaal toegerust voor de hogere eisen in verband met grondcontact en weer.

De gereedschapsschuur is verkrijgbaar in de kleur antraciet en in twee groottes (1,59 - 2,00 m²). Het artikel wordt gedemonteerd en zonder vloer geleverd.

Met een passend vloerframe (zie producttabel) van thermisch verzinkt staal kunt u de ondergrond snel en ongecompliceerd voorbereiden voor de door u gekozen vloerbedekking.



Leipzig II 64



Leipzig II 84



Model	Afmetingen sokkel	Mat antraciet Art. nr.
LEIPZIG II 64 Vloeroppervlak: ca. 1,59 m ² Buitenaafmetingen: 174 x 110 x 174 cm (b x d x h) Deurmaat: 64 x 154 cm (b x h)		40003737
VLOERFRAME 64		40003842
LEIPZIG II 84 Vloeroppervlak: ca. 2,0 m ² Buitenaafmetingen: 217 x 110 x 174 cm (b x d x h) Deurmaat: 82 x 154 cm (b x h)		40003738
VLOERFRAME 84		40003841



✓ Gereedschapsschuur met lessenaarsdak en geïntegreerde schuifdeur

✓ Polyester coating in elegant mat antraciet

Leipzig II 84⁹ – mat antraciet



**5 JAAR
GARANTIE**
TEGEN
DOORROESTEN



Leipzig II 64⁹ – mat antraciet

LESSENAARSDAK LÜBECK

Tuinbezitters scheppen met de gereedschapsschuur Lübeck ruimte in hun tuin – en ze behouden dankzij de verlichtingsstrip ook eenvoudig het overzicht over hun opgeborgen spullen.

De lichtpanelen bevinden zich direct onder het lessenaarsdak aan de voorkant. Ze waarden de gereedschapsschuur optisch op en verlichten het interieur van de Lübeck, zodat gebruikers daarin overdag ook zonder stroomaansluiting zonder problemen hun weg kunnen vinden – en zich beter voelen dan in een schuur zonder ramen.

Aan het welzijn wordt ook bijgedragen door de 1,70 tot 2,03 m hoge zijkanten en het lessenaarsdak, waardoor voor de meeste gebruikers een doorlopende stahoogte in de bewegingsruimte van de gereedschapsschuur mogelijk is. De zijwanden van gegalvaniseerd plaatstaal zijn door

een extra polyester coating betrouwbaar beschermd tegen roest en krassen. Dak- en vloerframeonderdelen zijn thermisch verzinkt en dus optimaal toegerust voor de hogere eisen in verband met grondcontact en weer. De interne schuifdeuren kunnen ook bij sneeuw voor de schuur probleemloos worden geopend en kunnen worden afgesloten met een hangslot.

De gereedschapsschuur Lübeck is in twee kleuren en in twee groottes (4,05 en 5,98 m²) verkrijgbaar. De schuur wordt gedemonteerd en zonder vloer geleverd.

Met een passend vloerframe (zie producttabel) van thermisch verzinkt staal kunt u de ondergrond snel en ongecompliceerd voorbereiden voor de door u gekozen vloerbedekking.



Lübeck 86



Lübeck 89



Model	Afmetingen sokkel	Zilver spar/Wit Art. nr.:	Mat antraciet Art. nr.:
LÜBECK 86 Vloeroppervlak: ca. 4,05 m ² Buitenaafmetingen: 238 x 194 x 203 cm (b x d x h) Deurmaat: 103 x 173 cm (b x h)		40003740	40003739
VLOERFRAME 86		40003839	40003839
LÜBECK 89 Vloeroppervlak: ca. 5,98 m ² Buitenaafmetingen: 238 x 278 x 203 cm (b x d x h) Afmetingen deur: ca. 103 x 173 cm (b x h)		40003742	40003741
VLOERFRAME 89		40003840	40003840



✓ *Overzicht dankzij daglicht*

✓ *Gereedschapsschuur met lessenaarsdak, lichtpanelen en schuifdeuren*

Lübeck 89¹⁾ – zilverspar/wit



**5 JAAR
GARANTIE**
TEGEN
DOORROESTEN



Lübeck 86¹⁾ – mat antraciet

OPSLAGBOXEN LINZ EN BERN

Potgrond, hark, plantenbak: Onze selectie gereedschapsboxen biedt u de mogelijkheid om ook in een kleine tuin, op het terras of op het balkon dingen op te bergen waar zelfs de kleinste buitenoase niet zonder kan.

De Linz is een mooie opslagbox van volledig thermisch verzinkt staal met extra polyester coating in een elegante mandenvlechtwerk-look. In tegenstelling tot echte gevlochten meubelen biedt de stevige Linz met haar geïntegreerde vloer een betrouwbare bescherming tegen knaagdieren en een droge opbergplek voor de ligstoelkussens, tafelkleden en kussens. Een extra pluspunt van de Linz zijn de pneumatische lifters waarmee het geopende deksel op zijn plaats kan worden vergrendeld.

De gereedschapsbox Bern biedt 0,6 m³ ruimte voor uw tuingereedschap. Het traploos te vergrendelen deksel is via de draaibare greep eenvoudig te openen en te sluiten. Het geïntegreerde slot en de vloer maken van de gereedschapsbox een veilige opbergplek. We adviseren een afsluitbare box wanneer u van plan bent om er waardevolle of gevoelige spullen te bewaren, die moeten worden beschermd tegen ongewenst bezoek. De robuuste gereedschapsbox van volledig thermisch verzinkt plaatstaal integreert eenvoudig en ongecompliceerd in de moderne tuin.

Beide gereedschapsboxen bieden met 0,51 m³ en 0,6 m³ een vergelijkbare opberg ruimte, maar ze zien er echter heel verschillend uit. Ze worden als bouw pakket inclusief vloer geleverd.



Linz



Bern



(Linz)



(Bern)



(Bern)

Model	Kleur	Art. nr.
LINZ: Vloeroppervlak: ca. 0,91 m ² Opberg ruimte: ca. 0,51 m ³ Buitenafmetingen: 132 x 69 x 67 cm Thermisch verzinkt plaatstaal	Javabruin	338201
BERN: Vloeroppervlak: ca. 1,10 m ² Opberg ruimte: ca. 0,6 m ³ Buitenafmetingen: 146 x 76 x 71 cm Thermisch verzinkt plaatstaal Afsluitbaar	Blank	338203



Linz[®] – javabruin

✓ *Aantrekkelijke gevlochten rieten meubilair look*



Linz[®] – javabruin



Bern[®] – blank

✓ *Veilig bewaren dankzij slot en geïntegreerde vloer*



Bern[®] – blank

**10 JAAR
GARANTIE**
TEGEN
DOORROESTEN



Vitavia

ACCESSOIRES VOOR UW METALEN GEREEDSCHAPSSCHUUR

Deze extra's helpen u bij het bijzonder efficiënt gebruiken van de opslagruimte in de gereedschapsschuur.

Juist bij gereedschapsschuren met kleine vloeroppervlakken kunnen de zijwanden een waardevolle aanvulling voor het opbergen zijn. Voorzien van de passende schappen uit onze accessoires, zijn alle voorwerpen overzichtelijk opgeborgen en snel terug te vinden. Over terugvinden gesproken: hierbij helpen, vooral bij de schuren zonder daglicht, onze energiezuinige ledstrips (z. pag. 79).

Bij het snel opbouwen zorgen onze verankeringshulpen voor ondersteuning: houd er rekening mee dat de gereedschapsschuur afhankelijk van de ondergrond op verschillende wijzen met het fundament of de grond wordt verbonden.



GRONDANKER

Stalen anker met schroefdraad voor rechtstreekse verankering in de grond van de kas of gereedschapsschuur | Materiaal: staal | Lengte: ca. 500 mm | Aantal: 2 stuks per verpakking
Benodigde minimale hoeveelheid: 4 stuks (1 stuk per hoek), afhankelijk van het model kunnen het er meer zijn (z. Montagehandleiding) | Bijzonderheid: vorgeboorde gaten in de kopplaat voor vastschroeven in het funderingsframe

Art. nr.

40002754

VLOERFRAME

Het vloerframe voor Pergart-gereedschapsschuren van thermisch verzinkt staal bereidt de ondergrond snel en ongecompliceerd voor op de door u gekozen vloerbedekking. Het respectieve passende vloerframe vindt u direct in de producttabellen op de pagina's met gereedschapsschuren.

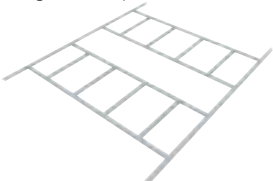

*Optimale onderconstructie
voor uw vloerbedekking*



REK-SET SS 900

Onze rek-set SS 900 kan staand of hangend worden gebruikt en past zich op die manier optimaal aan de aanwezige ruimtelijke omstandigheden aan.

Art. nr.

336109



REK-SET ZONDER BODEM SS 404

Met de rek-set van elektrolytisch verzinkt staalplaat zonder bodem SS 404 kunt u de opbergruimte aan uw behoeften aanpassen – kies zelf gewoon de lengte van het opbergvlak!

Art. nr.

336104



UNIVERSELE HOUDER

Gebruik: voor het vastzetten van hoge voorwerpen zoals sneeuwschuivers door het spannen van koorden of draden | Aantal: 10 stuks Materiaal: kunststof | Bijzonderheid: rhombuskop voor het plaatsen in kasprofielen

Art. nr.

250580



UNIVERSELE BOUTEN-EN MOERENSET

Voor het achteraf plaatsen in aluminium profielen | Aantal: 10 stuks Materiaal: geanodiseerd aluminium | Bijzonderheid: rhombuskop

Art. nr.

250570



SCHAPDRAGERS

Gebruik: voor schroefverbindingen in het kasprofiel | Leveringsomvang: set van 2 stuks inclusief bouten | Afmetingen: d ca. 25 cm | Materiaal: aluminium | Bijzonderheid: voor de bevestiging van eigen schappen

Art. nr.

250650

ALUMINIUM WANDSCHAP

Afmetingen: b 122 x t 15 cm | Materiaal: geanodiseerd of gepoedercoat aluminium | Kleuren: geanodiseerd aluminium of zwart¹⁾

Kleur

Art. nr.

Geanodiseerd aluminium

260220

Zwart¹⁾

2602209



Andere passende accessoires, zoals aluminium tafels vindt u bij de kassenaccessoires vanaf pagina 64



Vitavia

PRAKTISCH: ONZE GEREEDSCHAPSSCHUUR OP BASIS VAN DE VITAVIA-KAS!

Andere accessoires vindt u dankzij het Vitavia-ontwerp van de Universum op de accessoirepagina's in het hoofdstuk over kassen (vanaf pagina 64).

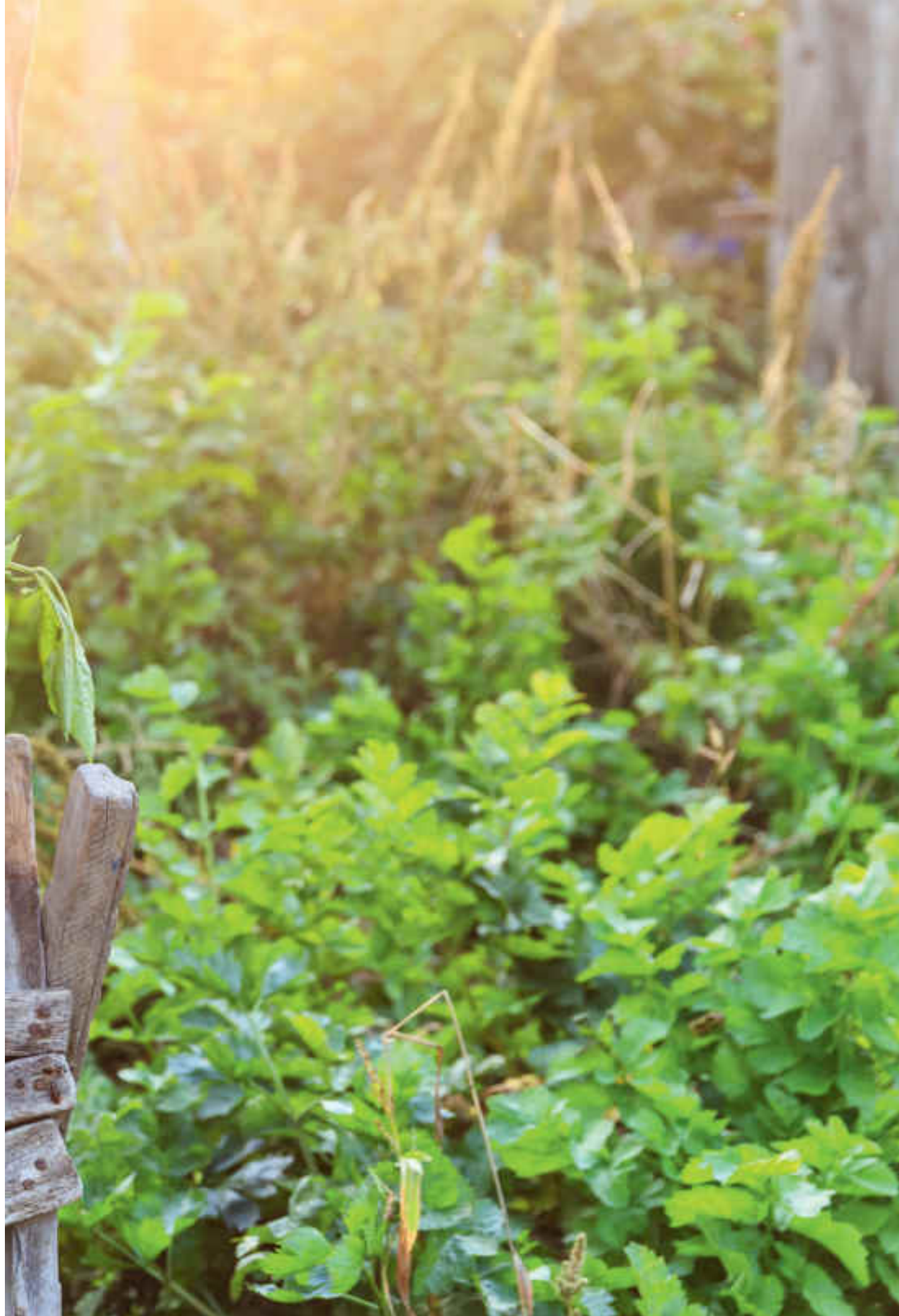



NIEUW!

*Gereedschapsschuur als
noviteit van Vitavia-kwaliteit*



PREMIUM GEREEDSCHAPSSCHUUR UNIVERSUM

Vitavia

Vergelijkbaar met het uitzicht op de nachtelijke hemel, vermenigvuldigen de blikvangers zich op een bijna betoverende manier bij het bekijken van deze werk- en opberg ruimte van 10,2 m², als de sterren aan het firmament. De perfecte mix van discretie, esthetiek en daglicht. Zo zijn de deuren boven de deurklink van glas voorzien en eronder gesloten – en bovendien afsluitbaar, wijd te openen en voorzien van een klassieke deurklink. Meer informatie vindt u op pagina 130.

eph.
schmidt

E. P. H. Schmidt & Co. GmbH

Höfkerstraße 30 • 44149 Dortmund

www.eph-schmidt.de • www.vitavia.de

E-mail: verkauf@eph-schmidt.de

Telefon: +49 231 941655-0 • Fax: +49 231 941655-99

